

Exercise Bike—CS08

User's Manual

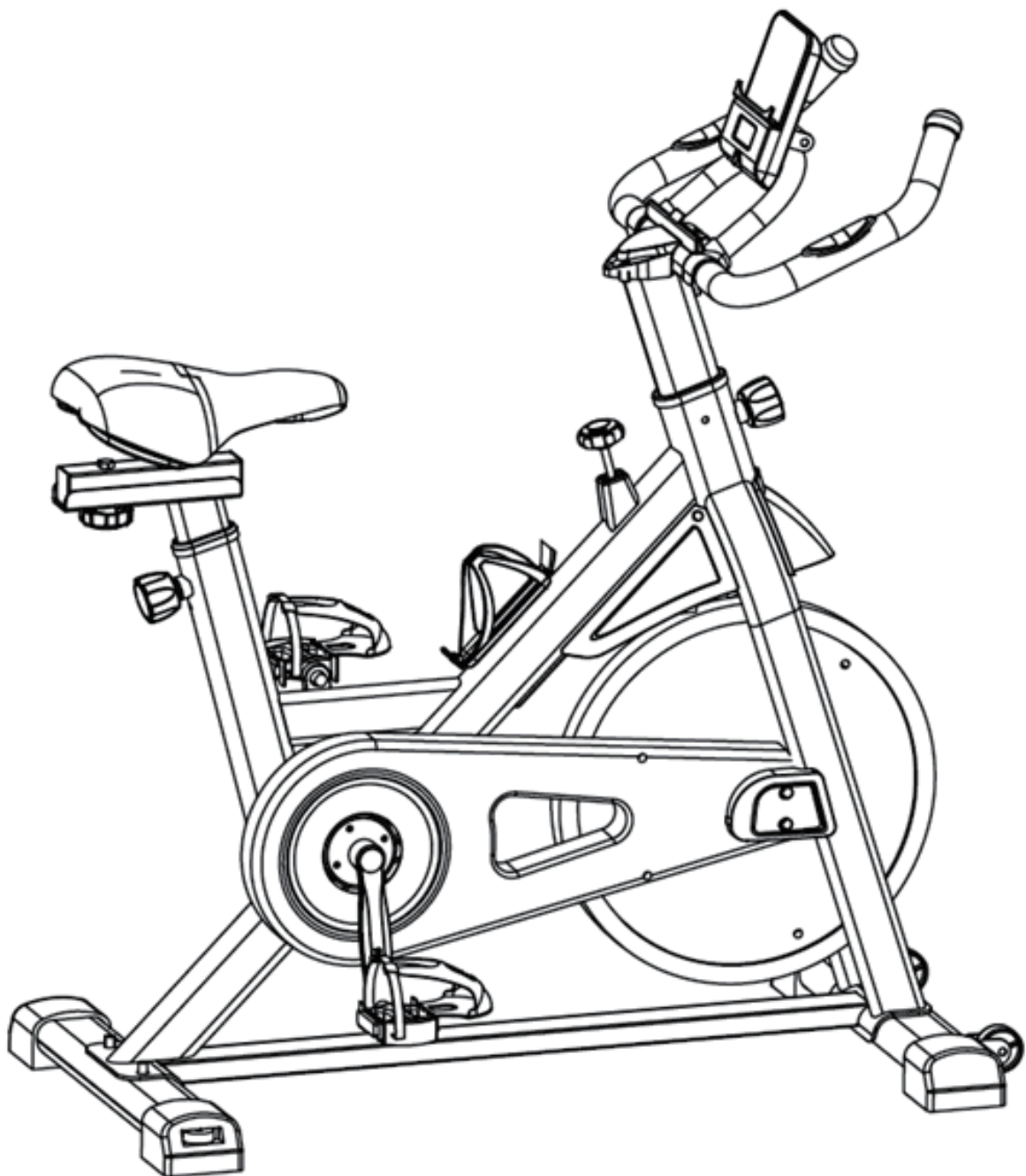

1	EN.....	2-9
2	DE.....	11-18
3	ES.....	20-27
4	IT.....	29-36
5	NL.....	38-45
6	FR.....	47-54

Content

1. Warning.....	2
2. Spare Parts Diagram.....	3
3. Installation Instruction.....	4-6
4. Computer.....	7-8
5. Maintenance & Troubleshooting.....	8-9

1. Warning

EN

Before you use the bike, please read the instructions carefully to ensure that you receive the correct information of usage, including the free spare parts we provided for you.

- This bike is for home use and not belong to commercial use, the max loading is 120kg.
- Please use it in strict accordance with the instruction.
- Please carefully check the machine before first use and check it according to the principle of installation every 1 to 2 months. Please try to keep the machine in normal use and use the original accessories.
- If it does not work well, please contact the dealer and agency.
- Please keep the machine out of the corrosive cleaner.
- Please use it after the correct installation and careful inspection.
- Please adjusted the parts to their maximum level before installation.
- This product is for adults. If children want to use, please make sure they have a guardian with them.
- Please don't do dangerous action and move on this product.
- Please use this product under the guidance of doctors or fitness specialists, it will have a very good effect.
- Please make reasonable plans before using the product and use it in strict accordance with the requirements.
- The resistance of this product is adjustable. Please select the appropriate resistance.
- Please carefully check all the bolts and screw parts to ensure your safety before use.
- During exercise, make sure to put the feet into pedal covers. Do not stop immediately during fast rotation, please brake quickly to avoid accidents.

2. Spare Parts Description

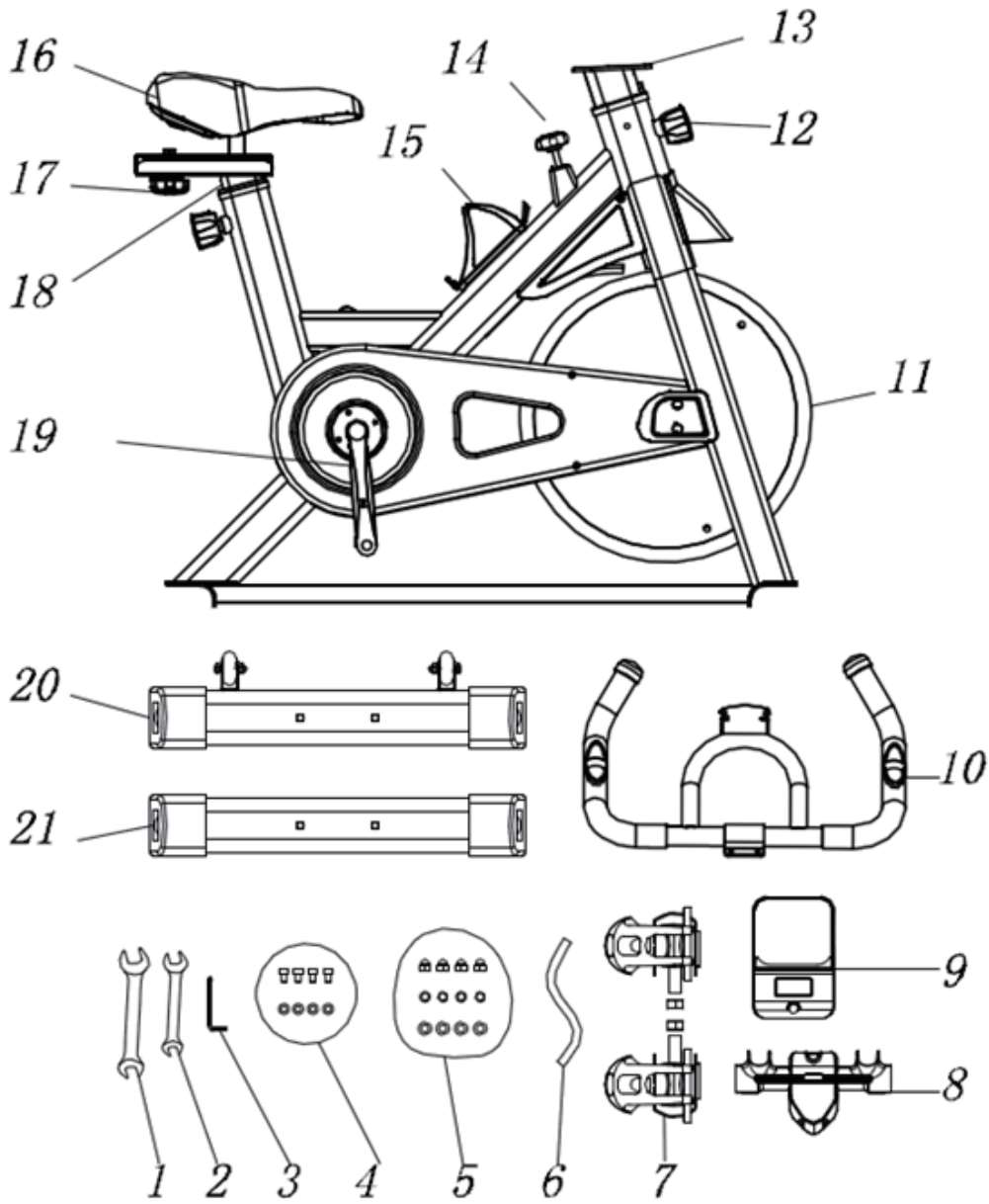

1/2/3/4/5.Tool

6. Wiring harness

7.Pedal

8. handle cover

9. monitor

10. handle bar

11. flywheel

12.ball head pin

13.armrest seat

14. brake

15. cup holder

16. saddle

17. hex nut

18. frame seat tube

19. crank

20. front foot tube

21. rear foot tube

3. Installation Instruction

EN

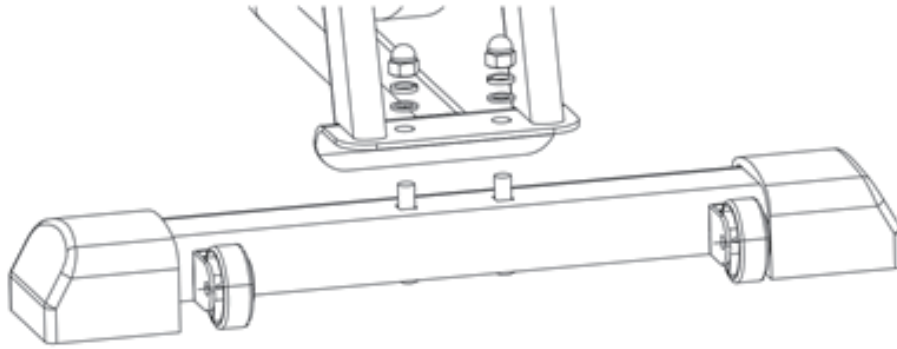

1) Connect the front tube with the frame, and install the plain washer 8, washer 8 to the bolts and put on the cover-shaped screws. And use open spanner to fasten them. Installation of back tube is the same.

Note: Please adjust the black feet strap to make it balance if it is not stable.

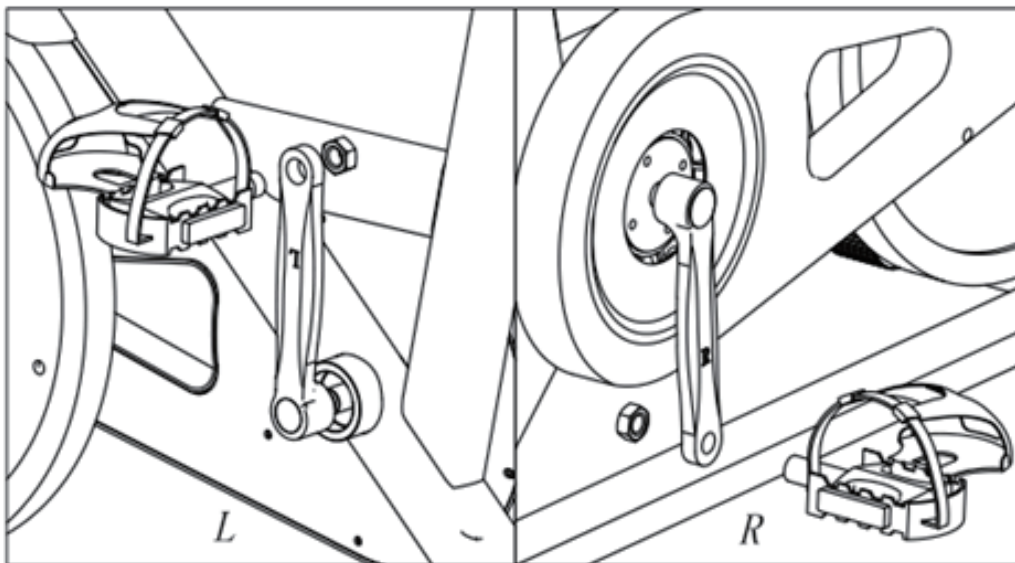

2) The foot straps are marked with L and R. Please drop 2 red screws locking liquid in R strap and fasten it with right threaded hole by using our spanner. And drop 2 red screws locking liquid in L strap and fasten it with left threaded hole. (Note: L and R are marked in crank as well. Please install them accordingly otherwise it will damage the products. And please fasten the foot strap, or it will fall down after long usage.)

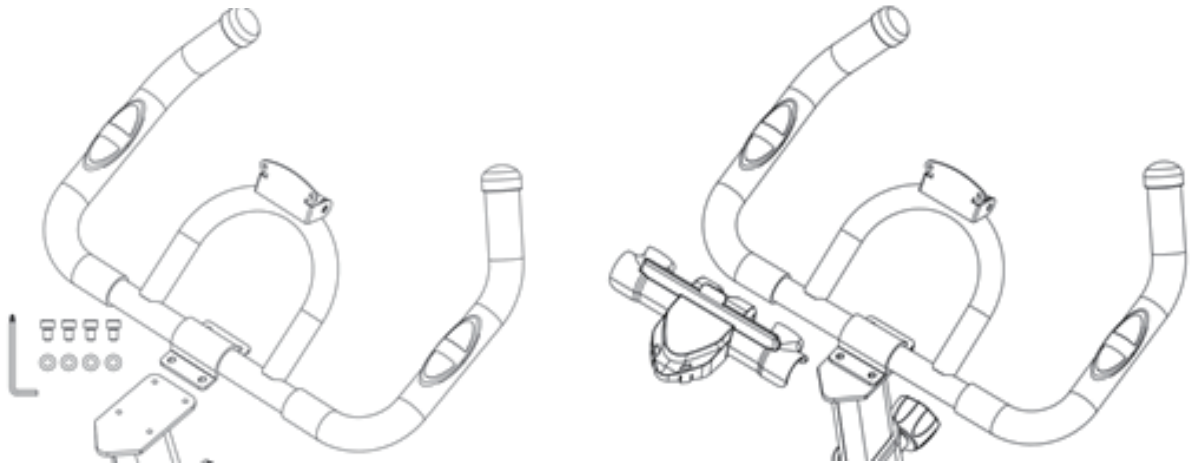

3) Take out the handle and then put four holes of handle into screwed hole, next put washer and through Cylinder head screw, then support by screws one by one.

Take out the armrest cover, as shown on the right. Press the cover lightly and the clasp on the armrest will be automatically fastened.

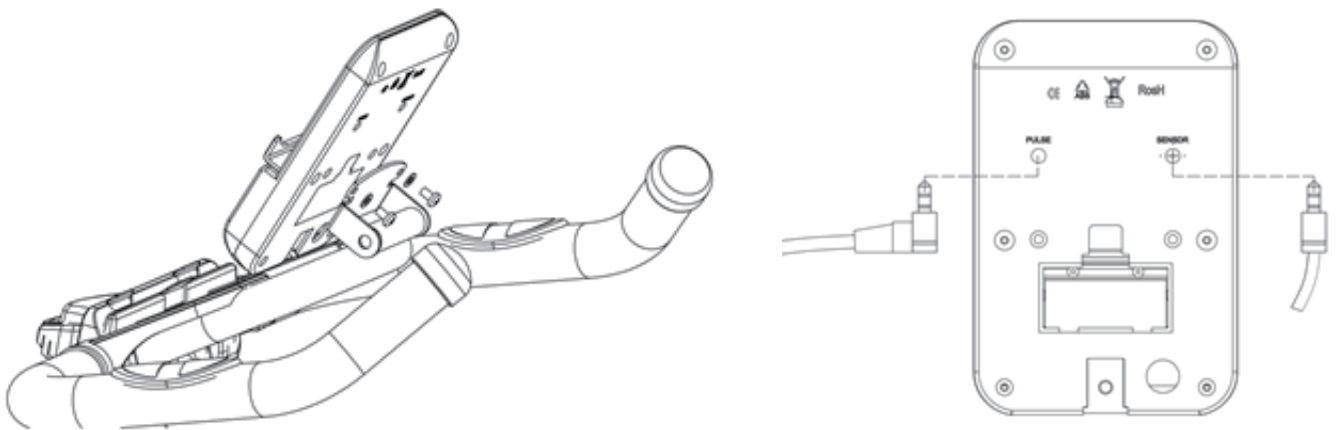

4) Install the Monitor (first remove the screw gasket of the electronic watch)

Align the hole of the Monitor with the hole of the fixed piece of the Monitor, then take the screw to align the hole. Use tools and then fix the Monitor. Insert the wire into the Monitor.

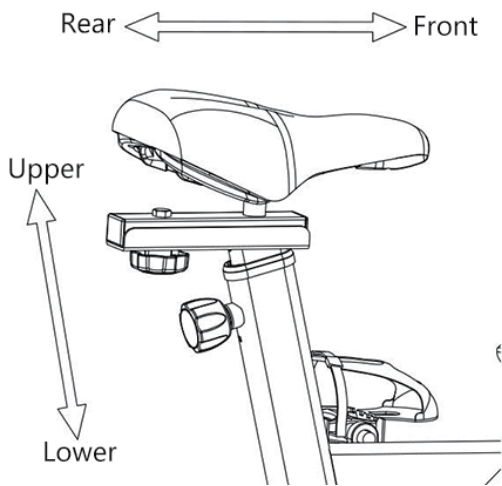

5) 1. To adjust the height of seat, please rotate knob to the left then loose the knob as B and adjust the cushion by up and down to appropriate height. Loose the knob to make it through the hole of saddle support then just lock it please (same as adjust the height of handle)

2. To adjust the front and back of seat, please loosen the bolt as A, You can adjust the cushion seat back and forward by loosening the plum-hex bolts to a comfortable situation. Then just lock it please.)

6) Rotate the brake knob clockwise to increase the resistance and rotate the brake knob anticlockwise to decrease the resistance. Press down the brake-knob for emergency stop.

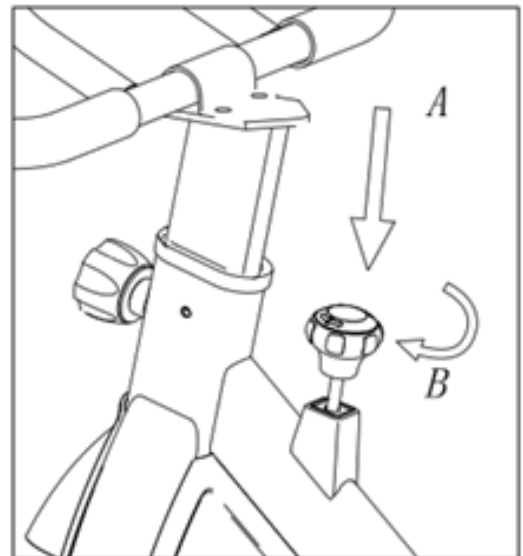

4. Computer

SPECIFICATIONS:

TIME.....	00:00-99.59
SPEED.....	0:0-99.9 ML/H
DISTANCE.....	0:00-99.99ML
ODOMETER*(IFHAVE).....	0-9999ML
PULSE*(IFHAVE).....	40-240BPM
CALORIES.....	0.0-999.9KCAL

KEYFUNCTIONS:

MODE:This key lets you to select and lock on to a particular function you want.

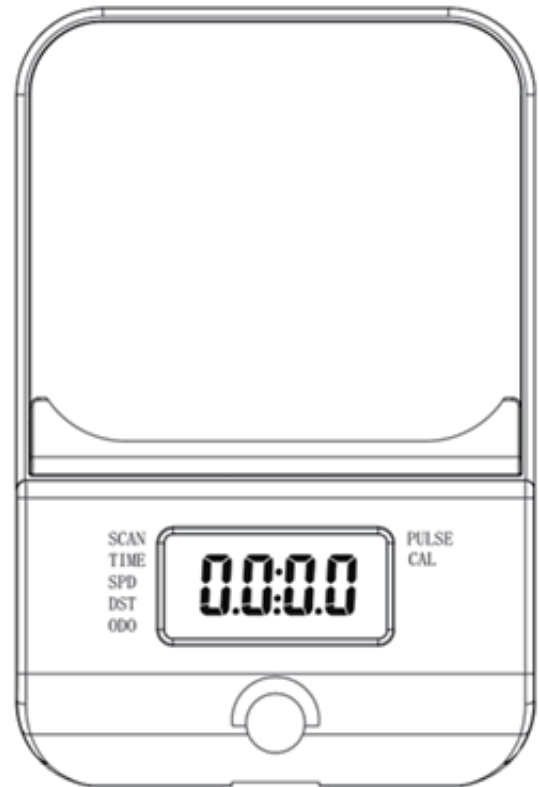

OPERATION PROCEDURES:

1.AUTO ON/OFF

- ◆ The system turns on when any key is pressed or when it receives an signal input from the speed sensor
- ◆ The system turns off automatically when the sensor has no signal input or no key are pressed for Approx. 4 minutes.

2.RESET

The unit can be reset by either changing battery or pressing the mode key for 3 seconds.

3.MODE

To choose SCAN or LOCK if you do not want the scan moed,press the MOOD key when the pointer on the function you want which begins blinking.

4.FUNCTIONS

TIME Press the MODE key until thepointeradvance toTIME.The total working time will be shown.

SPEED Press the MODE key until the pointer advance to SPEED. The total working time will be shown.

DISTANCE Press the MODE key until the pointer advances to DISTANCE. The distance of each workout will be displayed.

ODOMETER
*(IF HAVE)
will be shown Press the MODE key until the pointer advances to ODOMETER. The total accumulated distance.

PULSE
*(IF HAVE) Press the MODE key until the pointer advance to PULSE. User's current heart rate will be displayed in beats per minute. Place the palms of your hands on both of the. Contact pads (or put ear-clip to ear), and wait for 30 seconds for the most accurate reading

CALORIES Press the MODE key until the pointer advance to CALORIES. The calories burned will be displayed

SCAN Automatic display of the following functions in the order shown: TIME-SPEED-DISTANCE- PULSE (if have)-CALORIES (repeat).

BATTERY This monitor uses one or two (if have PULSEE function) batteries. If improper display on monitor, please reinstall the batteries to have a good result.

5. Maintenance & Troubleshooting

5.1). Maintenance

5.1.1). Cleaning

Use soft cloth to wipe the dust on the bike. Don't use abrader or scrubbing to clean plastic parts. Wipe the sweat after use.

5.1.2). Maintenance

Please avoid direct sunlight, especially the electronic watch which is very vulnerable. Every week, please check all the bolts and screws to see if they are loose and keep them fastened. Please keep the bike in clean and dry environment and be away from children.

5.2). Troubleshooting

5.2.1). To solve the wagging problem of bike, please move and rotate the pedals until it is stable.

5.2.2). If screen of the electronic watch does not display anything, please check whether cables in armrest and digital are connected correctly; whether the battery is installed correctly. If it is out of battery, please replace the battery.

5.2.3). If it does not replay the heartbeat rate or replay it abnormally, please check whether the cable in armrest is connected correctly. Please make sure you hold the armrest sensors; please do not grasp the sensors too tight. (suitable for model with pluse function)

5.2.4). If there is abnormal sound during usage, Please check if the bolts are loose and ensure the bolts are tightened.

Inhalt

1. Haftungsausschluss.....	11
2. Ersatzteil-Diagramm.....	12
3. Installationsanweisungen.....	13-15
4. Computer.....	16-17
5. Wartung und Fehlerbehebung.....	17-18

1. Haftungsausschluss

Bevor Sie das Fahrrad benutzen, lesen Sie bitte die Bedienungsanleitung sorgfältig durch, um sicherzustellen, dass Sie die richtigen Betriebsinformationen erhalten, einschließlich der kostenlosen Ersatzteile, die wir Ihnen zur Verfügung gestellt haben.

- Dieses Fahrrad ist für den häuslichen und nicht für den gewerblichen Gebrauch bestimmt, die maximale Zuladung beträgt 120 kg.
- Bitte verwenden Sie es streng nach den Anweisungen.
- Bitte prüfen Sie die Maschine vor der ersten Inbetriebnahme sorgfältig und kontrollieren Sie sie nach dem Installationsprinzip alle 1-2 Monate. Bitte versuchen Sie, das Gerät im normalen Gebrauch zu halten und verwenden Sie Originalzubehör.
- Wenn dies nicht richtig funktioniert, wenden Sie sich bitte an den Händler und die Agentur.
- Bitte halten Sie die Maschine von korrosiven Reinigungsmitteln fern.
- Bitte verwenden Sie nach ordnungsgemäßer Installation und sorgfältiger Prüfung.
- Bitte stellen Sie die Teile vor dem Einbau auf ihr maximales Niveau ein.
- Dieses Produkt ist für Erwachsene bestimmt. Wenn die Kinder nutzen wollen, stellen Sie bitte sicher, dass sie einen Tutor dabei haben.
- Bitte ergreifen Sie keine gefährlichen Maßnahmen und wechseln Sie zu diesem Produkt.
- Bitte verwenden Sie dieses Produkt unter der Anleitung von Ärzten oder Fitnessspezialisten, es wird eine sehr gute Wirkung haben.
- Bitte machen Sie vernünftige Pläne, bevor Sie das Produkt verwenden, und verwenden Sie es in strikter Übereinstimmung mit den Anforderungen.
- Der Widerstand dieses Produkts ist einstellbar. Bitte wählen Sie den entsprechenden Widerstand aus.
- Bitte überprüfen Sie alle Bolzen und Schraubenteile vor der Verwendung sorgfältig auf ihre Sicherheit.
- Achten Sie beim Training darauf, dass Sie Ihre Füße in die Pedalabdeckungen stellen. Halten Sie nicht sofort an, wenn Sie schnell abbiegen, bremsen Sie bitte schnell, um Unfälle zu vermeiden.

2. Beschreibung der Ersatzteile

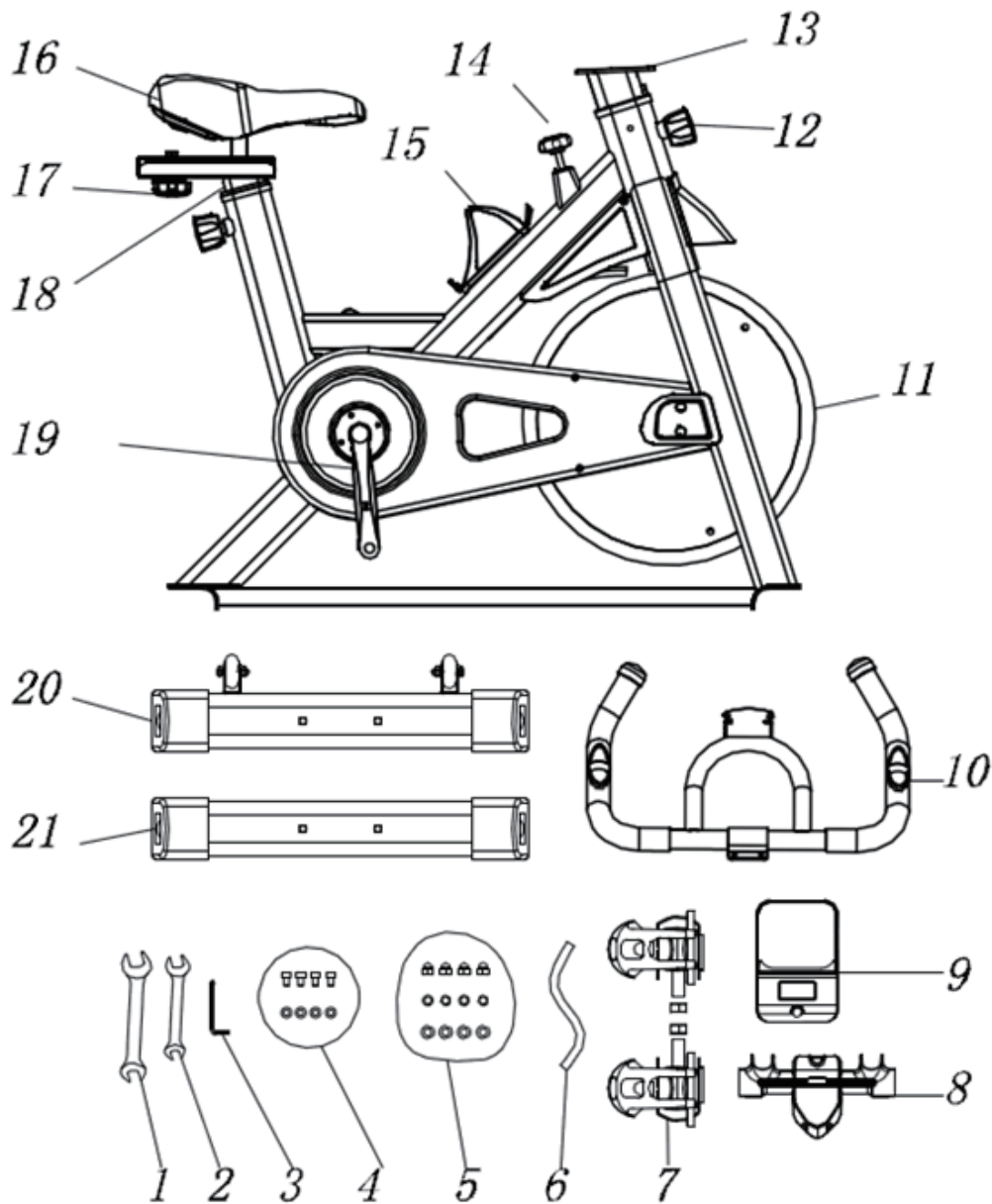

1/2/3/4/5. Werkzeug

6. Kabelbaum

7. Fußpedal

8. Griffabdeckung

9. Anzeigebildschirm

10. Lenker

11. Schwungrad

12. Kugelbolzen

13. Armlehnsitz

14. Bremse

15. Sauggreiferträger

16. Sattel

17. Sechskantmutter

18. Rahmen-Sitzrohr

19. Kurbel

20. Vorderes Fußrohr

21. Hinteres Fußrohr

3. Installationsanweisungen

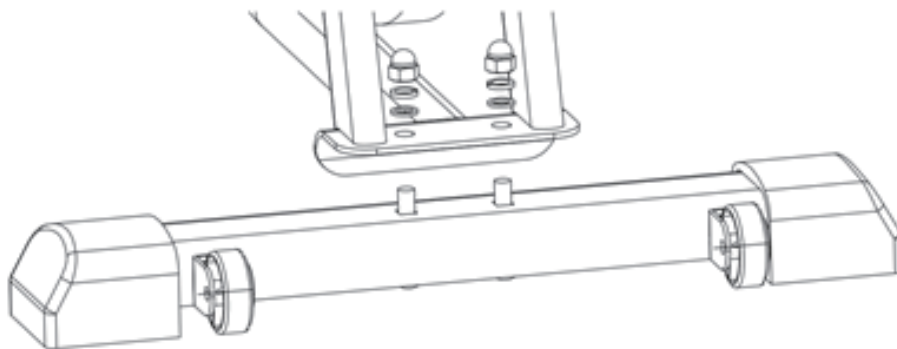

1) Verbinden Sie das vordere Rohr mit dem Rahmen, montieren Sie die flache Unterlegscheibe 8, die Unterlegscheibe 8 auf den Bolzen und bringen Sie die Deckelschrauben an. Und benutzen Sie einen offenen Schraubenschlüssel, um sie zu sichern. Die Installation des hinteren Rohrs ist die gleiche. Hinweis: Bitte stellen Sie das schwarze Fußband ein, um es auszubalancieren, wenn es nicht stabil ist.

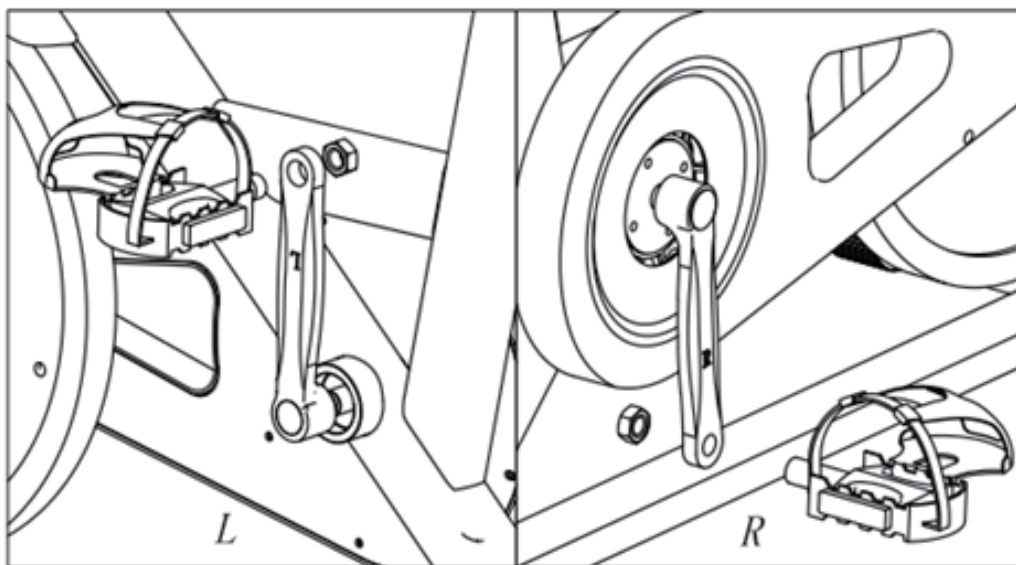

2) Die Fussriemen sind mit L und R gekennzeichnet. Bitte geben Sie 2 rote Schrauben mit Sperrflüssigkeit in den Riemen R und fixieren Sie ihn mit unserem Schraubenschlüssel im rechten Gewindeloch. Und geben Sie 2 rote Schrauben mit Sicherungsflüssigkeit in den L-Bügel und fixieren Sie ihn mit dem linken Gewindeloch.

(Anmerkung: L und R sind auch auf der Handkurbel markiert. Bitte installieren Sie diese entsprechend, sonst werden die Produkte beschädigt. Und bitte befestigen Sie den Fußriemen, sonst fällt er nach langem Gebrauch ab).

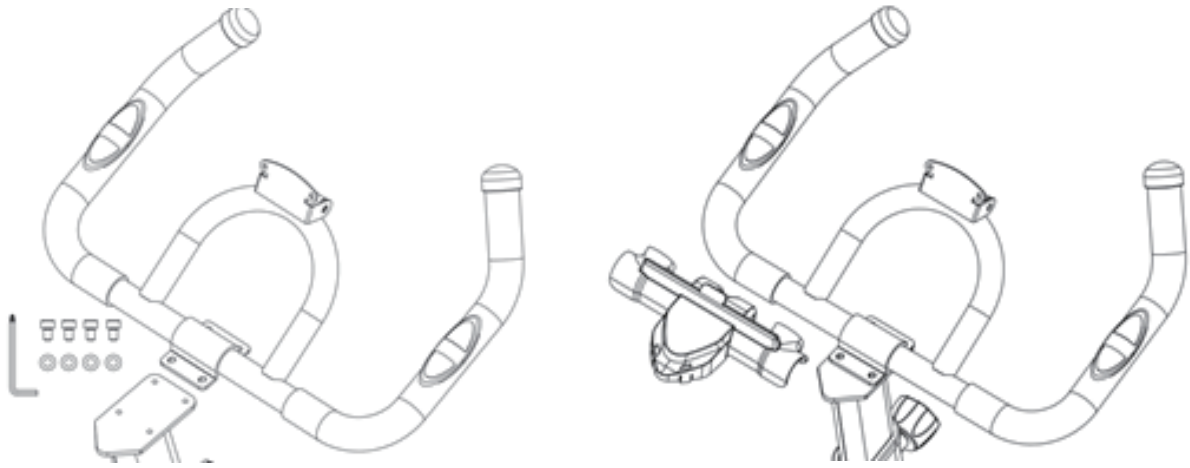

- 3) Entfernen Sie den Griff, setzen Sie dann vier Löcher des Griffs in das Schraubenloch, setzen Sie dann die Unterscheibe und die Zylinderschraube ein und stützen Sie die Schrauben eine nach der anderen ab. Entfernen Sie den Armlehnenbezug wie rechts abgebildet. Drücken Sie leicht auf die Abdeckung und die Armlehnenklammer schließt sich automatisch.

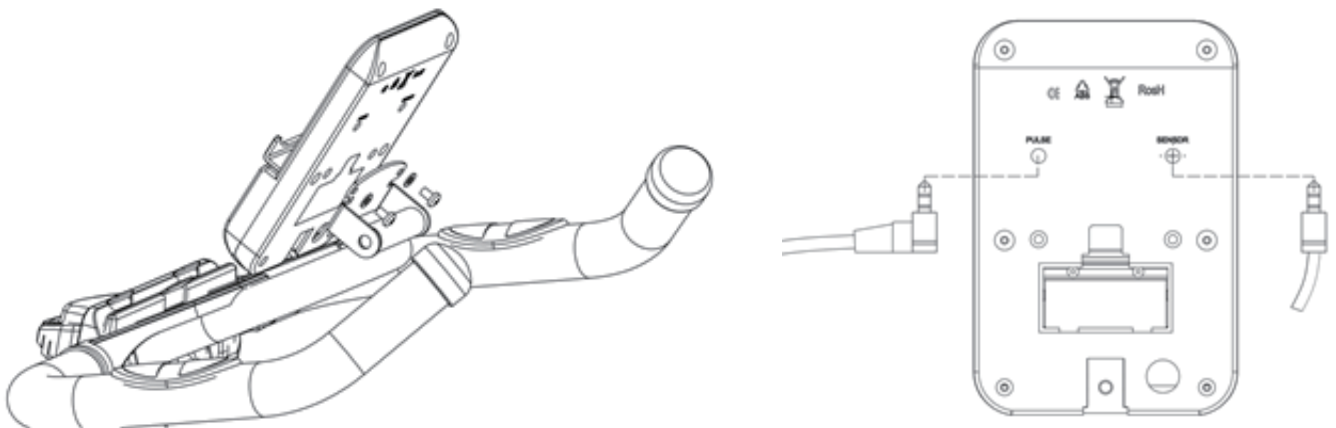

- 4) Installieren Sie den Monitor (entfernen Sie zuerst die Verschraubung der elektronischen Uhr). Richten Sie das Loch des Monitors mit dem Loch des festen Teils des Monitors aus und nehmen Sie dann die Schraube, um das Loch auszurichten. Verwenden Sie Werkzeuge und reparieren Sie dann den Monitor. Führen Sie den Draht in den Monitor ein.

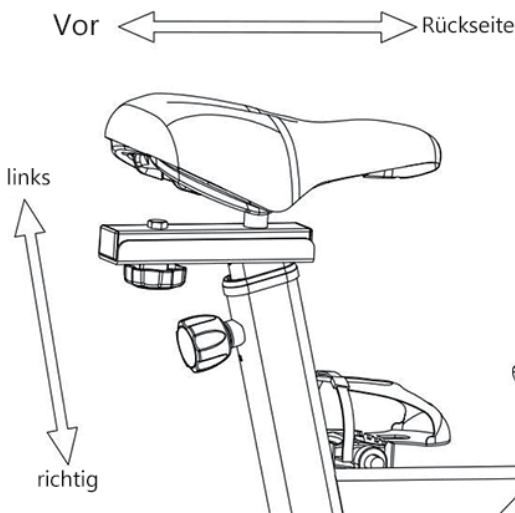

5) 1. Um die Sitzhöhe einzustellen, drehen Sie den Knopf nach links, lösen Sie dann den Knopf B und stellen Sie das Kissen nach oben und unten auf die entsprechende Höhe ein. Lösen Sie den Knopf, um ihn durch das Loch in der Sitzhalterung zu führen, und verriegeln Sie ihn dann bitte (wie bei der Einstellung der Griffhöhe).

2. Um die Vorder- und Rückseite des Sitzes zu verstellen, lösen Sie bitte die A-Schraube, Sie können das Sitzkissen durch Lösen der Sechskantschrauben für eine bequeme Position vor und zurück verstellen. Dann schließen Sie es bitte ab).

6) Drehen Sie den Stoppknopf im Uhrzeigersinn, um den Widerstand zu erhöhen, und drehen Sie den Stoppknopf gegen den Uhrzeigersinn, um den Widerstand zu verringern. Drücken Sie die Stopptaste für den Notstopp.

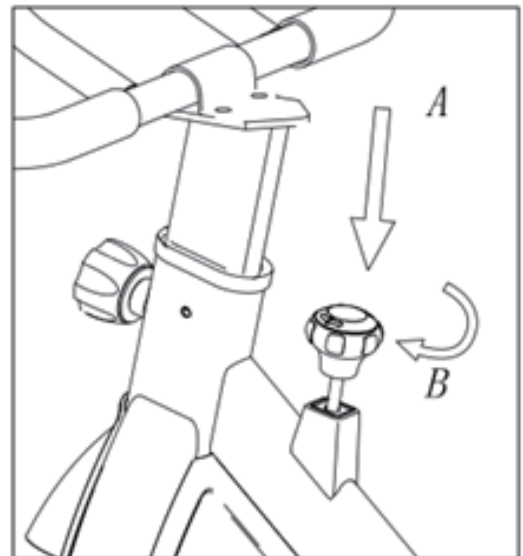

4. ÜBUNGSCOMPUTER

DE

EIGENSCHAFTEN:

STUNDE.....	00:00-99.59
GESCHWINDIGKEIT.....	0:0-99.9 ML/H
ENTFERNUNG.....	0:00-99.99ML
ODOMETER * (IFHAVE).....	0-9999ML
PULS * (IFHAVE).....	40-240BPM
KALORIEN	0.0-999.9KCAL

SCHLÜSSELFUNKTIONEN:

MODUS: Mit dieser Taste können Sie eine Funktion auswählen und sperren Funktion, die Sie wünschen.

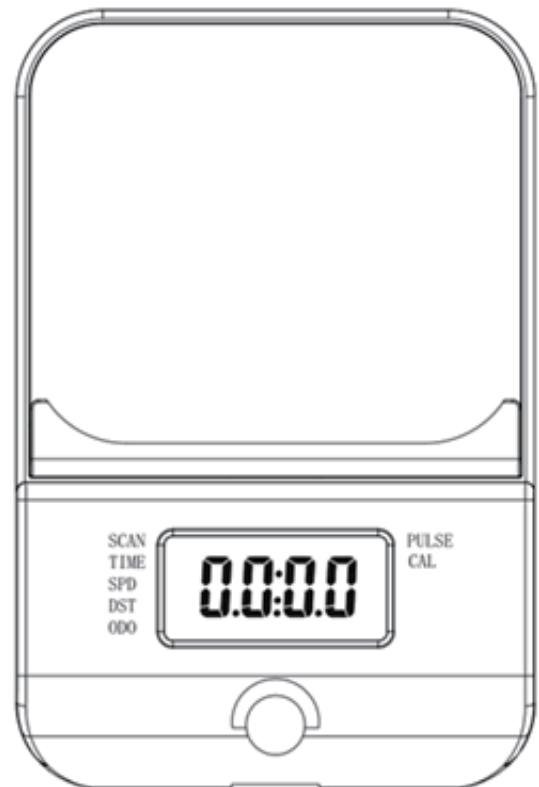

ARBEITSVERFAHREN:

1. AUTO EIN / AUS

- ◆ Das System schaltet sich ein, wenn Sie eine Taste drücken oder es empfängt ein vom Geschwindigkeitssensor eingegebenes Signal
- ◆ Das System schaltet sich automatisch ab, wenn der Sensor hat keinen Signaleingang oder es werden ca. 4 Minuten lang keine Tasten gedrückt.

2. RÜCKSETZEN

Das Fahrrad kann durch Auswechseln der Batterie oder durch Drücken der Modus-taste für 3 Sekunden.

3. MODUS

Um SCAN oder LOCK zu wählen, wenn Sie den Scan-Modus nicht wünschen, drücken Sie die MODE-Taste, wenn der gewünschte Funktionszeiger zu blinken beginnt.

4. FUNKTIONEN

ZEIT Drücken Sie die MODUS-Taste, bis der Zeiger auf ZEIT vorrückt. Die Gesamtarbeitszeit wird angezeigt.

GESCHWINDIGKEIT Drücken Sie die Taste MODUS, bis der Zeiger auf GESCHWINDIGKEIT springt. Die Gesamtarbeitsgeschwindigkeit wird angezeigt.

DISTANZ Drücken Sie die MODUS-Taste, bis der Zeiger vorrückt
DISTANZ Die Distanz oder jedes Training wird angezeigt.

KILOMETERZÄHLER Drücken Sie die MODE-Taste, bis sich der Zeiger vorwärts bewegt.
* (WENN HABEN) zu ODOM ETER. Die akkumulierte Gesamtdistanz wird angezeigt.

IMPULS Drücken Sie die MODE-Taste, bis sich der Zeiger vorwärts bewegt.
* Die aktuelle Herzfrequenz des Benutzers wird in Schlägen pro Minute angezeigt.
Legen Sie Ihre Handflächen auf die beiden
Bringen Sie die Elektroden in Kontakt (oder setzen Sie den Ohrclip auf das Ohr) und warten Sie 30 Sekunden, um die genaueste Messung zu erhalten.

KALORIEN Drücken Sie die MODUS-Taste, bis der Zeiger auf KALORIEN Der Kalorienverbrauch wird angezeigt.

SCAN Automatische Anzeige der folgenden Funktionen in der angegebenen Reihenfolge: ZEITGESCHWINDIGKEITS-DISTANZ-IMPULS (falls vorhanden) -KALORIEN (wiederholen).

BATTERIE Dieser Monitor verwendet eine oder zwei Batterien (wenn er über eine IMPULS-Funktion verfügt).
Setzen Sie die Batterien wieder ein, um ein gutes Ergebnis zu erzielen.

5. Wartung und Fehlerbehebung

5.1). Interview

5.1.1). Reinigung

Wischen Sie den Staub mit einem weichen Tuch vom Fahrrad ab. Verwenden Sie zur Reinigung von Kunststoffteilen keine Scheuermittel oder Reiben. Wischen Sie den Schweiß nach der Anwendung ab.

5.1.2). Wartung

Bitte vermeiden Sie direkte Sonneneinstrahlung, insbesondere die elektronische Uhr, die sehr empfindlich ist. Bitte überprüfen Sie jede Woche alle Bolzen und Schrauben auf Lockerheit und halten Sie sie fest. Bitte bewahren Sie das Fahrrad in einer sauberen und trockenen Umgebung und außerhalb der Reichweite von Kindern auf.

5.2). Fehlerbehebung

5.2.1). Um das Problem des Schaukelns des Fahrrads zu lösen, bewegen und drehen Sie bitte die Pedale, bis es stabil ist.

DE

5.2.2). Wenn das Display der elektronischen Uhr nichts anzeigt, prüfen Sie bitte, ob die Kabel in der Armlehne und das Digitaldisplay richtig angeschlossen sind; ob die Batterie richtig eingesetzt ist. Wenn keine Batterie vorhanden ist, ersetzen Sie bitte die Batterie.

5.2.3). Wenn die Herzfrequenz nicht oder nicht normal wiedergegeben wird, überprüfen Sie bitte, ob das Kabel in der Armlehne korrekt angeschlossen ist. Achten Sie darauf, die Sensoren an der Armlehne festzuhalten; ziehen Sie die Sensoren nicht zu fest an. (geeignet für Modell mit Klappfunktion)

5.2.4). Wenn während des Gebrauchs ein abnormales Geräusch zu hören ist, prüfen Sie bitte, ob die Schrauben locker sind, und vergewissern Sie sich, dass die Schrauben angezogen sind.

Contenido

1. Advertencia.....	20
2. Diagrama de Repuestos.....	21
3. Instrucciones de Instalación.....	22-24
4. Computadora.....	25-26
5. Mantenimiento y Resolución de Problemas.....	26-27

1. Advertencia

Antes de utilizar la bicicleta, lea atentamente las instrucciones para asegurarse de recibir la información correcta de uso, incluidas las piezas de repuesto gratuitas que le proporcionamos.

ES

- Esta bicicleta es para uso doméstico y no pertenece a un uso comercial, la carga máxima es de 120 kg.
- Úselo estrictamente de acuerdo con las instrucciones.
- Compruebe cuidadosamente la máquina antes del primer uso y compruébela de acuerdo con el principio de instalación cada 1 o 2 meses. Intente mantener la máquina en uso normal y utilice los accesorios originales.
- Si no funciona bien, comuníquese con el distribuidor y la agencia.
- Mantenga la máquina fuera del limpiador corrosivo.
- Úselo después de la instalación correcta y la inspección cuidadosa.
- Ajuste las piezas a su nivel máximo antes de la instalación.
- Este producto es para adultos. Si los niños quieren usar, asegúrese de que tengan un tutor con ellos.
- No realice ninguna acción peligrosa y siga adelante con este producto.
- Utilice este producto bajo la guía de médicos o especialistas en fitness, tendrá muy buen efecto.
- Haga planes razonables antes de usar el producto y utilícelo estrictamente de acuerdo con los requisitos.
- La resistencia de este producto es ajustable. Seleccione la resistencia adecuada.
- Compruebe cuidadosamente todos los pernos y las piezas de los tornillos para garantizar su seguridad antes de su uso.
- Durante el ejercicio, asegúrese de poner los pies en las cubiertas de los pedales. No se detenga inmediatamente durante la rotación rápida, frene rápidamente para evitar accidentes.

2. Descripción de Repuestos

ES

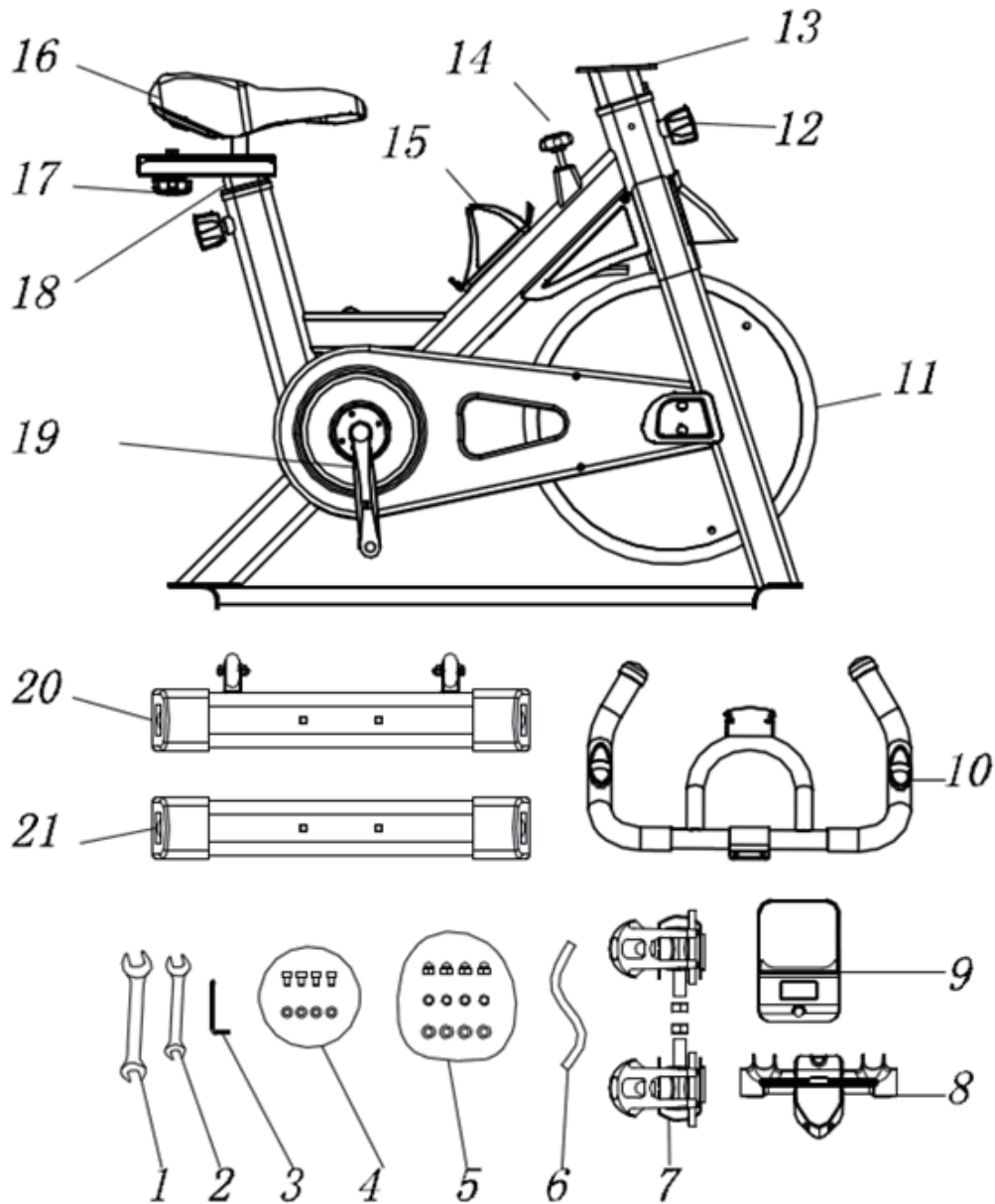

1/2/3/4/5. Herramienta

6. Arnés de cableado

7. Pedal

8. Cubierta de la manija

9. Monitor

10. Manillar

11. Volante

12. Pasador de cabeza de bola

13. Asiento reposabrazos

14. Freno

15. Posavasos

16. Sillín

17. Nuez de ciruela

18. Tubo del asiento del marco

19. Manivela

20. Tubo de pie delantero

21. Tubo de pie trasero

3. Instrucciones de Instalación

ES

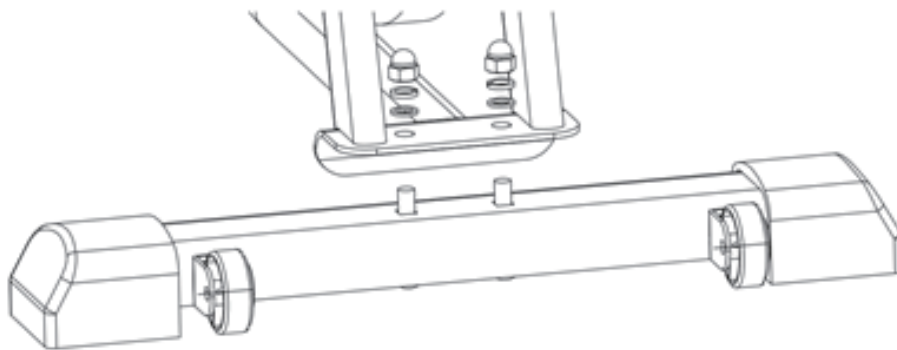

1) Conecte el tubo frontal con el marco, e instale la arandela plana 8, la arandela 8 en los pernos y coloque los tornillos en forma de cubierta. Y use una llave abierta para sujetarlos. La instalación del tubo trasero es la misma.

Nota: Ajuste la correa negra de los pies para equilibrarla si no es estable.

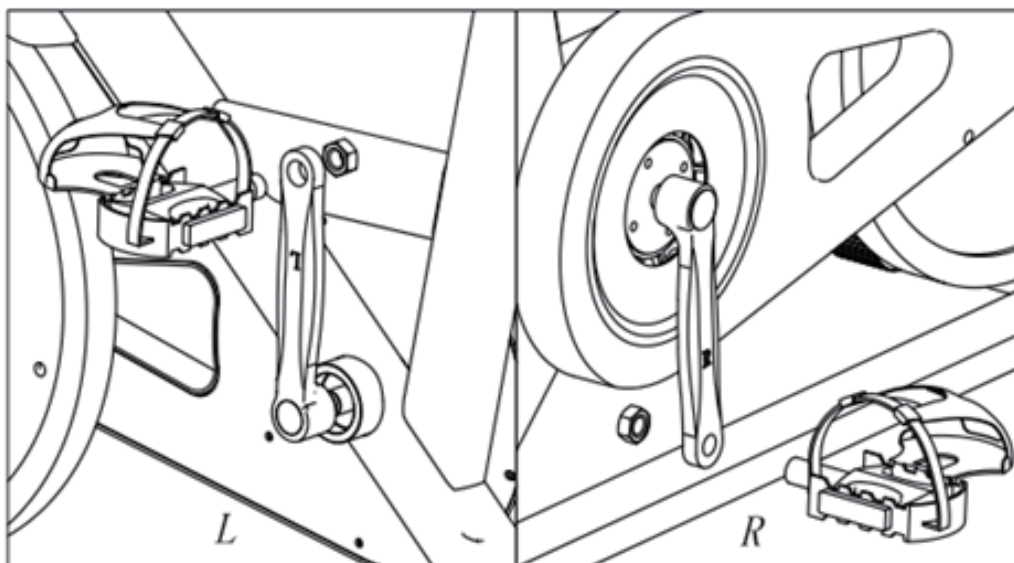

2) Las correas de los pies están marcadas con L y R. Por favor, deje caer 2 líquidos de bloqueo de tornillos rojos en la correa R y fíjela con el orificio roscado derecho con nuestra llave. Y deje caer 2 líquidos de bloqueo de tornillos rojos en la correa L y fíjela con el orificio roscado izquierdo.

(Nota: L y R también están marcadas en la manivela. Instálelos en consecuencia, de lo contrario dañará los productos. Y abroche la correa de los pies o se caerá después de un uso prolongado.)

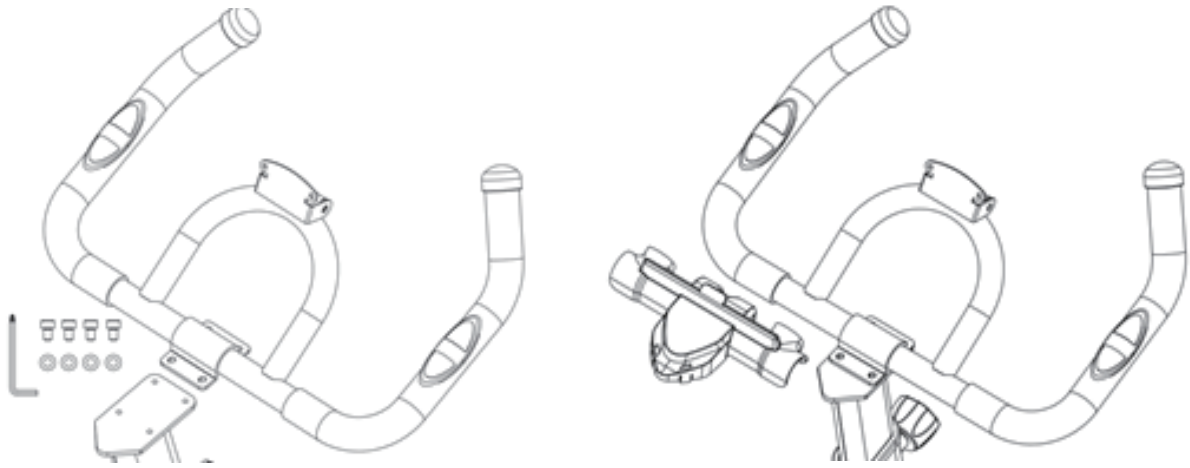

3) Saque la manija y luego coloque cuatro orificios de la manija en el orificio atornillado, luego coloque la arandela y el tornillo de cabeza cilíndrica, luego sujételo con tornillos uno por uno. Saque la funda del reposabrazos, como se muestra a la derecha. Presione la funda ligeramente y el broche del reposabrazos se abrochará automáticamente.

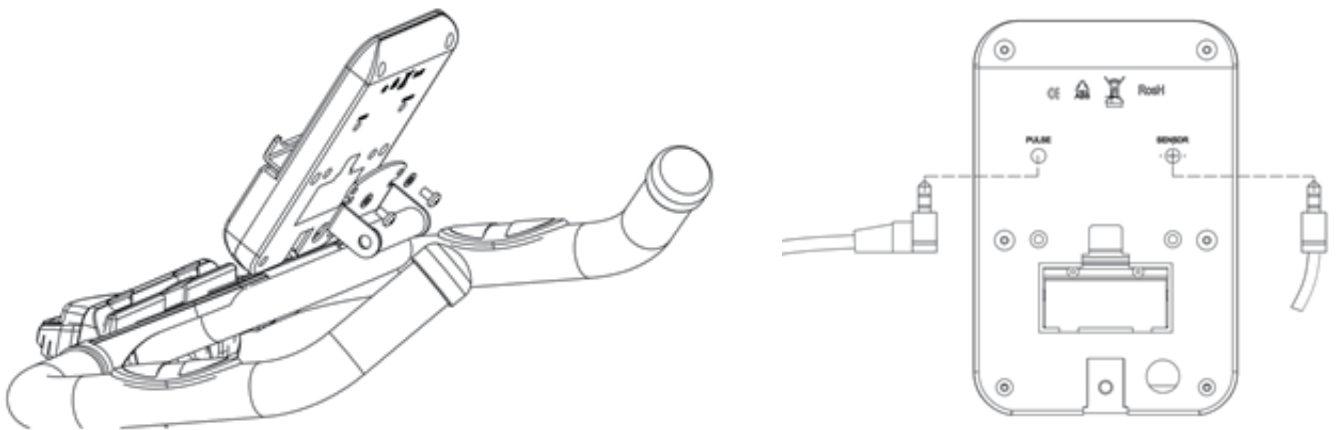

4) Instale el monitor (primero retire la junta roscada del reloj electrónico)
Alinee el orificio del monitor con el orificio de la pieza fija del monitor, luego tome el tornillo para alinear el orificio. Use herramientas y luego arregle el monitor. Inserte el cable en el monitor.

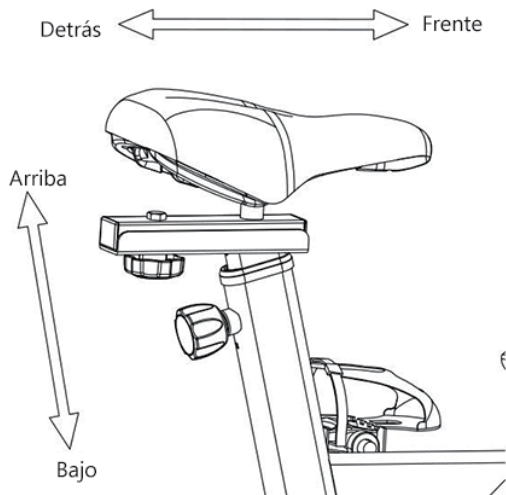

5) 1. Para ajustar la altura del asiento, gire la perilla hacia la izquierda, luego suelte la perilla como B y ajuste el cojín hacia arriba y hacia abajo a la altura adecuada. Afloje la perilla para que pase a través del orificio del soporte del sillín y luego bloquéelo por favor (lo mismo que ajustar la altura del mango)

2. Para ajustar la parte delantera y trasera del asiento, afloje el perno como A. Puede ajustar el asiento del cojín hacia atrás y hacia adelante perdiendo los pernos de cabeza de ciruela en una situación cómoda. Entonces ciérrelo, por favor.

6) Gire la perilla de rotura en sentido horario para aumentar la resistencia y gire la perilla de rotura en sentido anti-horario para disminuir la resistencia. Presione la perilla de freno para una parada de emergencia.

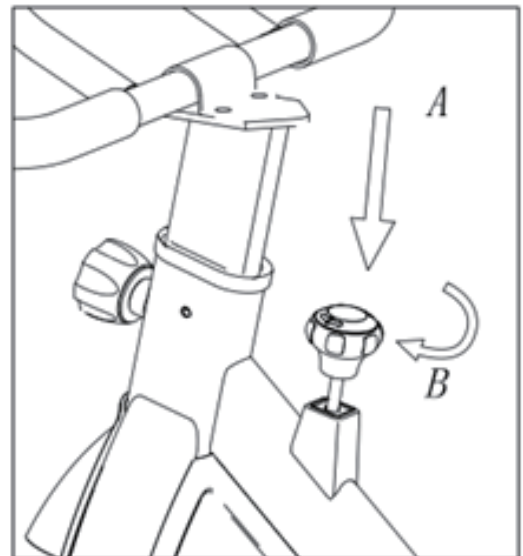

4. Computadora

ES

ESPECIFICACIONES:

HORA.....00:00-99.59
VELOCIDAD.....0:0-99.9 ML/H
DISTANCIA..... 0:00-99.99ML
CUENTAKILÓMETROS * (SI TIENE)...0-9999ML
LEGUMBRES*(SI TIENE).....40-240BPM
CALORIAS.....0.0-999.9KCAL

FUNCIONES CLAVES:

MODO:Esta tecla le permite seleccionar y bloquear una función que desee.

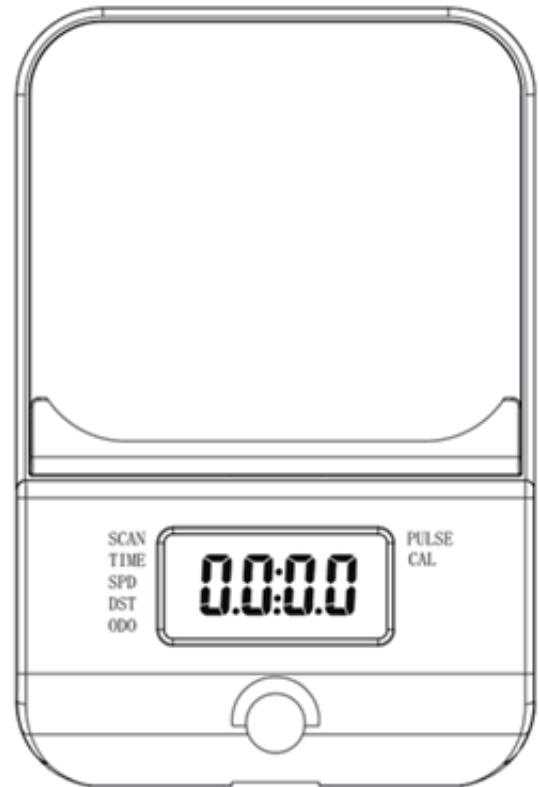

PROCEDIMIENTOS DE OPERACIÓN:

1.ENCENDIDO / APAGADO AUTOMÁTICO

- ◆ El sistema se enciende cuando se presiona cualquier tecla o cuando recibe una señal de entrada del sensor de velocidad.
- ◆ El sistema se apaga automáticamente cuando el sensor no tiene entrada de señal o no se presiona ninguna tecla durante aproximadamente 4 minutos.

2.REINICIAR

La unidad se puede reiniciar cambiando la batería o presionando la tecla de modo durante 3 segundos.

3.MODO

Para elegir SCAN o LOCK si no desea el modo de escaneo, presione la tecla MODE cuando el puntero de la función que desea comience a parpadear.

4.FUNCIONES

HORA Presione la tecla MODE hasta que el puntero avance a TIME. Se mostrará el tiempo total de trabajo.

VELOCIDAD Presione la tecla MODE hasta que el puntero avance a SPEED. Se mostrará el tiempo total de trabajo.

DISTANCIA Presione la tecla MODE hasta que el puntero avance a DISTANCE. Se mostrará la distancia o cada entrenamiento.

CUENTAKILÓMETROS Presione la tecla MODE hasta que el puntero avance a *(SI TIENE) ODOMETER. Se mostrará la distancia total acumulada.

LEGUMBRES Presione la tecla MODE hasta que el puntero avance a *(SI TIENE) PULSE. La frecuencia cardíaca actual del usuario se mostrará en latidos por minuto. Coloque las palmas de sus manos en ambas almohadillas de contacto (o coloque un clip en la oreja) y espere 30 segundos para obtener la lectura más precisa.

CALORIAS Presione la tecla MODE hasta que el puntero avance a CALORIES. Se mostrarán las calorías quemadas.

ESCANEAR Visualización automática de las siguientes funciones en el orden mostrado: TIEMPO-VELOCIDAD-DISTANCIA-REGLA (si tiene) -CALORÍAS (repetir).

BATERÍA Este monitor usa una o dos (si tiene función PULSE) baterías. Visualización inadecuada en el monitor, reinstale las baterías para obtener un buen resultado.

5. Mantenimiento & Resolución de Problemas

5.1). Mantenimiento

5.1.1). Limpieza

Utilice un paño suave para limpiar el polvo de la bicicleta. No use abrasivos o restregadores para limpiar las piezas de plástico. Limpia el sudor después de su uso.

5.1.2). Mantenimiento

Evite la luz solar directa, especialmente el reloj electrónico, que es muy vulnerable. Cada semana, verifique todos los pernos y tornillos para ver si están sueltos y manténgalos sujetos. Mantenga la bicicleta en un ambiente limpio y seco y aléjese de los niños.

5.2). Mantenimiento

5.2.1). Para resolver el problema del movimiento de la bicicleta, mueva y gire los pedales hasta que esté estable.

5.2.2). Si la pantalla del reloj electrónico no muestra nada, verifique si los cables en el apoyabrazos y digital están conectados correctamente; si la batería está instalada correctamente. Si no tiene batería, reemplácela.

5.2.3). Si no reproduce la frecuencia cardíaca o la reproduce de forma anormal, compruebe si el cable del reposabrazos está conectado correctamente. Asegúrese de sujetar los sensores del reposabrazos; No apriete demasiado los sensores. (adecuado para modelo con función pluse)

5.2.4). Si hay un sonido anormal durante el uso, compruebe si los pernos están flojos y asegúrese de que estén apretados.

Contenuti

1. Attenzione.....	29
2. Schema dei pezzi di ricambio.....	30
3. Istruzioni per l'installazione.....	31-33
4. Computer.....	34-35
5. Manutenzione & risoluzione dei problemi.....	35-36

1. Attenzione

Prima di utilizzare la cyclette, leggere attentamente le istruzioni per assicurarsi di ricevere le corrette informazioni sull'utilizzo, compresi i pezzi di ricambio gratuiti che vi abbiamo fornito.

IT

- Questa cyclette è per uso domestico e non appartiene a un uso commerciale, il carico massimo è di 120 kg.
- Si prega di usarlo in stretta conformità con le istruzioni.
- Si prega di controllare attentamente la macchina prima del primo utilizzo e di controllarla secondo il principio di installazione ogni 1 o 2 mesi. Si prega di cercare di mantenere la macchina in condizioni di normale utilizzo e di utilizzare gli accessori originali.
- Se non funziona bene, contattare il rivenditore e l'agenzia.
- Tenere la macchina fuori dal detergente corrosivo.
- Si prega di utilizzare dopo la corretta installazione e un'attenta ispezione.
- Regolare le parti al livello massimo prima dell'installazione.
- Questo prodotto è per adulti. Se i bambini vogliono usare, assicurati che abbiano un tutore con loro.
- Si prega di non compiere azioni pericolose e di spostarsi su questo prodotto.
- Si prega di utilizzare questo prodotto sotto la guida di medici o specialisti del fitness, avrà un ottimo effetto.
- Si prega di fare piani ragionevoli prima di utilizzare il prodotto e di utilizzarlo in stretta conformità con i requisiti.
- La resistenza di questo prodotto è regolabile. Seleziona la resistenza appropriata.
- Si prega di controllare attentamente tutti i bulloni e le parti delle viti per garantire la sicurezza prima dell'uso.
- Durante l'esercizio, assicurati di mettere i piedi nelle coperture dei pedali. Non fermarsi immediatamente durante la rotazione rapida, si prega di frenare rapidamente per evitare incidenti.

2. Schema dei pezzi ricambio

IT

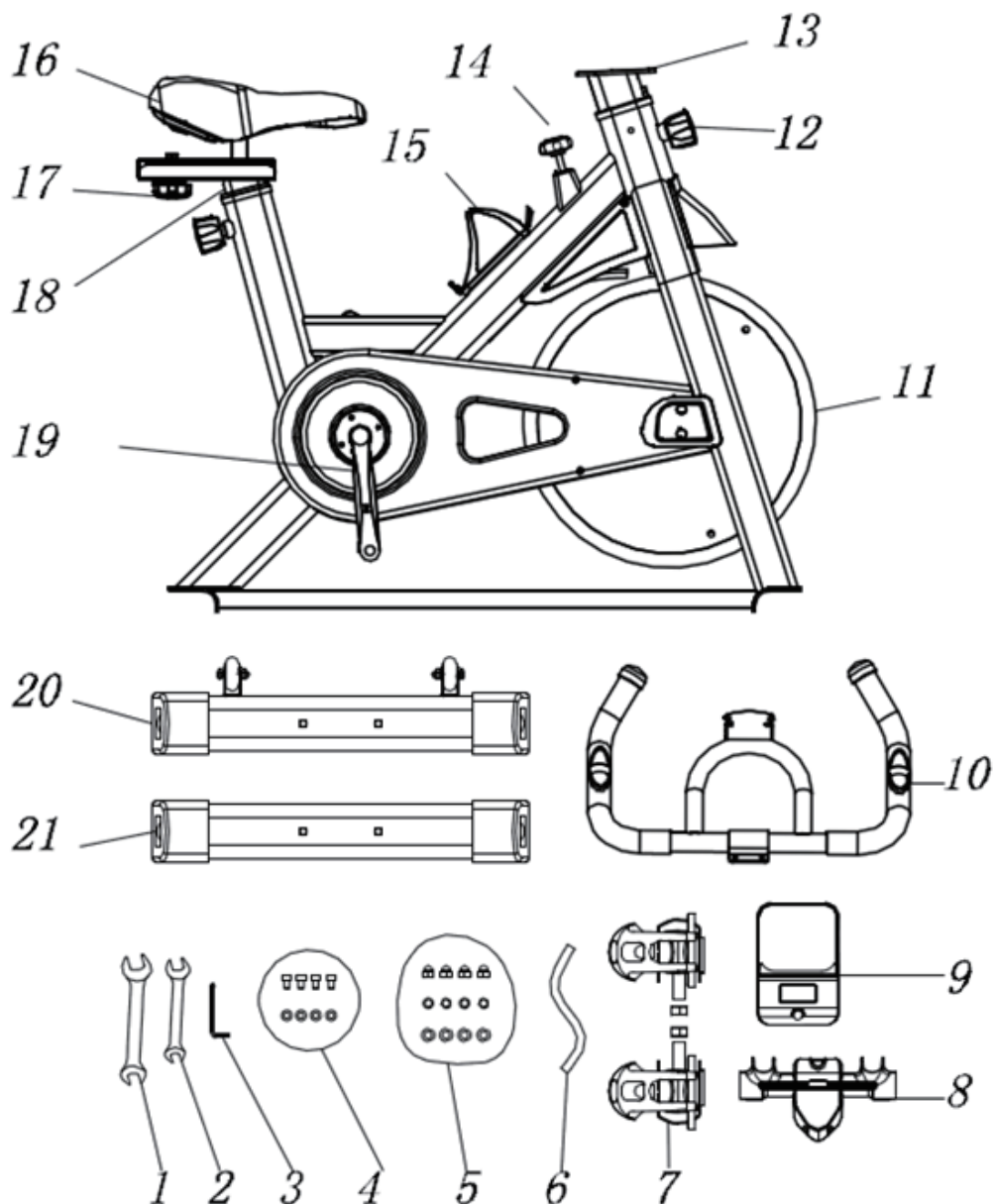

1/2/3/4/5. Strumenti

6. Fascio di cavo

7.pedali

8. Cover della maniglia

9. Monitor

10. Maniglia

11. Volano

12.Perno tondo

13.Base della maniglia

14. Freno

15. portabicchieri

16. sella

17. Dado esagonale

18. Tubo del sedile del telaio

19. Pedivella

20. Tubo del piede anteriore

21. Tubo del piede posteriore

3. Istruzioni per l'installazione

IT

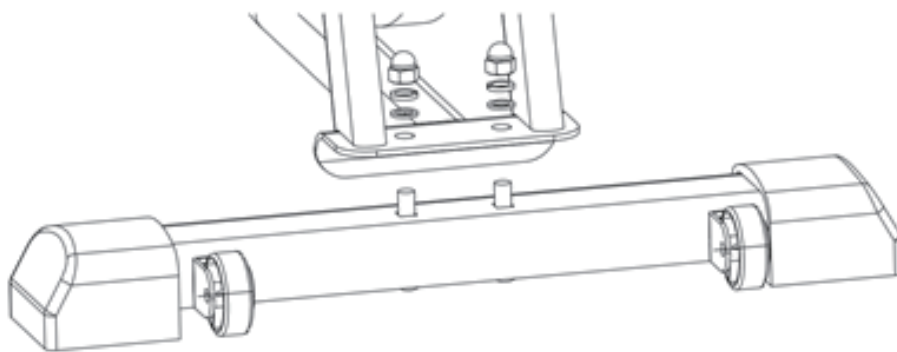

1) Collegare il tubo anteriore con il telaio, e installare la rondella liscia 8, la rondella 8 ai bulloni e mettere le viti a forma di coperchio. E usare una chiave aperta per fissarle. L'installazione del tubo posteriore è la stessa. .

Nota: Si prega di regolare la cinghia nera dei piedini per farla bilanciare se non è stabile.

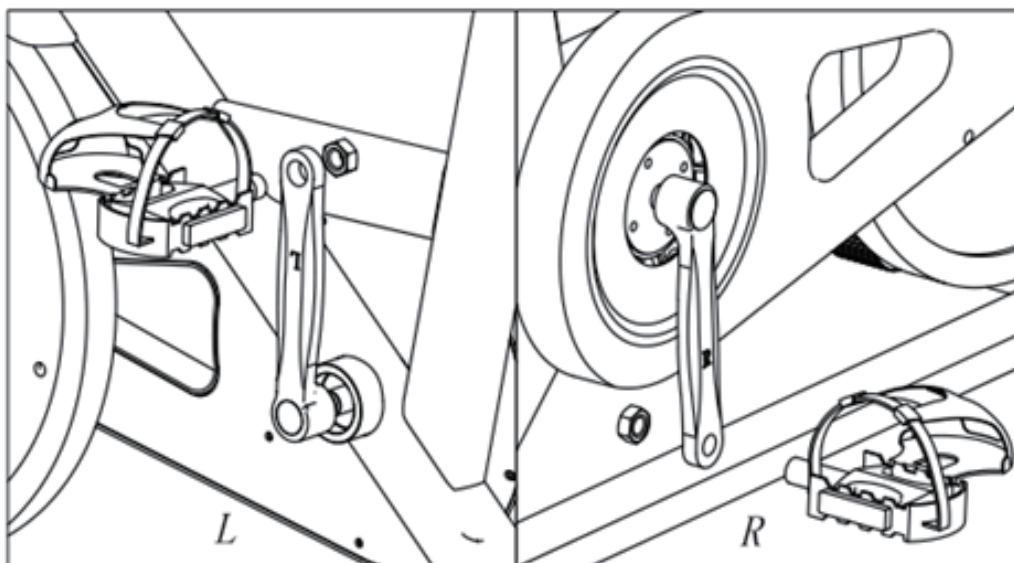

2) Le cinghie dei piedini sono contrassegnate con L e R. Si prega di far cadere 2 liquido rosso di bloccaggio a vite nella cinghia R e di fissarla con il foro filettato destro utilizzando la nostra chiave. Far cadere 2 liquidi rossi di bloccaggio a vite nel cinturino a L e fissarlo con il foro filettato sinistro.

(Nota: L e R sono contrassegnati anche nella manovella. Si prega di installarle di conseguenza, altrimenti si danneggiano i prodotti. E si prega di fissare la cinghia dei piedini, altrimenti cadrà dopo un lungo utilizzo.)

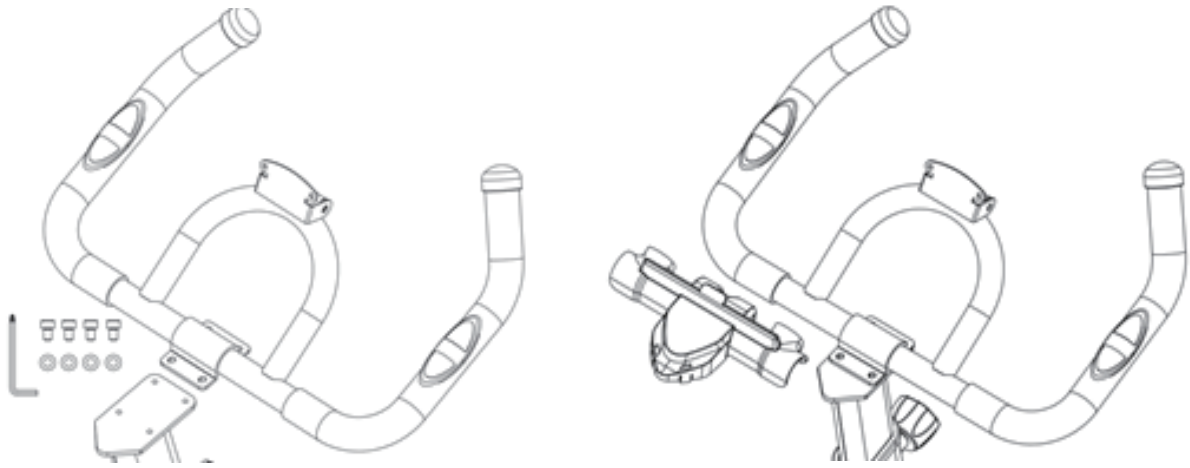

- 3) Togliere la maniglia e poi mettere quattro fori di maniglia in foro avvitato, poi mettere rondella e attraverso la vite a testa cilindrica, quindi sostenere con viti uno ad uno. Togliere il coperchio del bracciolo, come mostrato a destra. Premere leggermente il coperchio e la chiusura sul bracciolo si fisserà automaticamente.

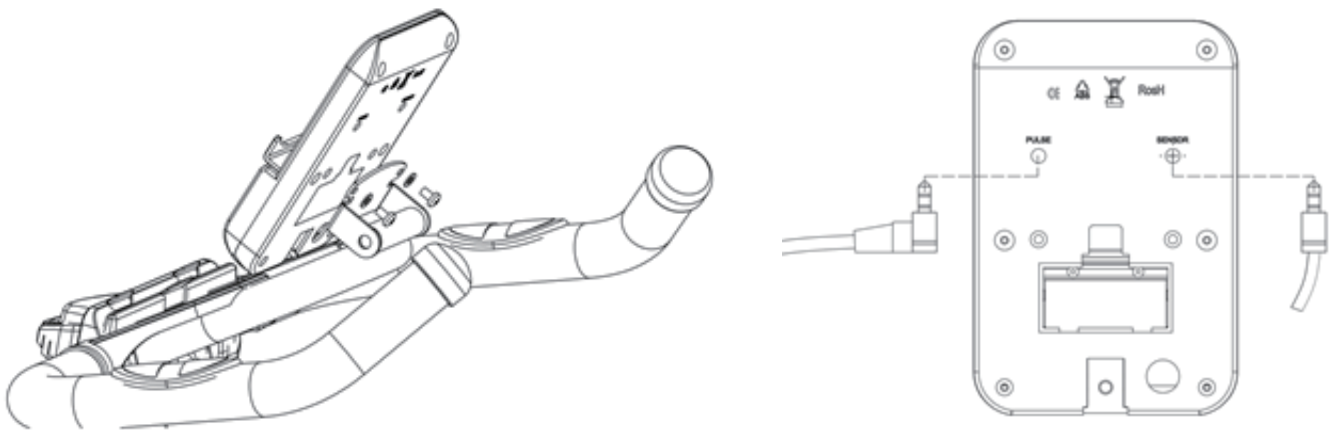

- 4) Installare il Monitor (rimuovere prima la guarnizione a vite dell'orologio elettronico)
Allineare il foro del monitor con il foro del pezzo fisso del monitor, quindi prendere la vite per allineare il foro. Utilizzare gli strumenti e quindi fissare il monitor. Inserire il filo nel Monitor.

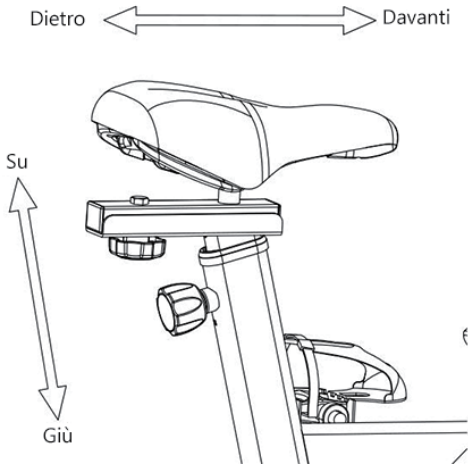

5) 1. Per regolare l'altezza del sedile, ruotare la manopola verso sinistra, quindi allentare la manopola come B e regolare il cuscino verso l'alto e verso il basso all'altezza appropriata. Allentare la manopola per farla passare attraverso il foro del supporto della sella e poi bloccarla per favore (come per regolare l'altezza della maniglia).

2. Per regolare la parte anteriore e posteriore del sedile, si prega di allentare il bullone come A, È possibile regolare il cuscino sedile indietro e in avanti allentando i bulloni a testa di prugna in una situazione confortevole. Poi basta bloccarlo, per favore).

6) Ruotare la manopola di rottura in senso orario per aumentare la resistenza e ruotare la manopola di rottura in senso antiorario per diminuire la resistenza. Premere la manopola di rottura per l'arresto di emergenza.

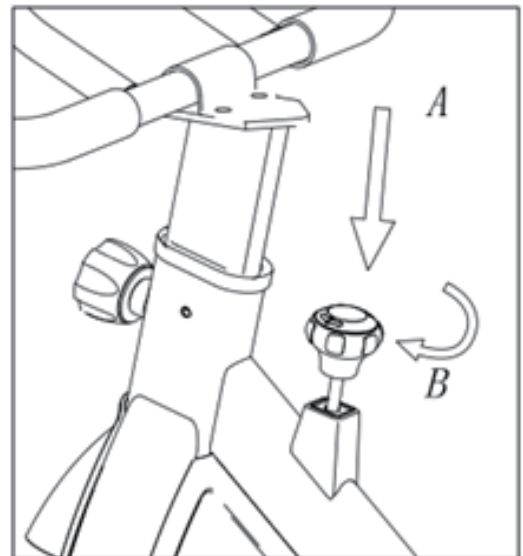

4. COMPUTER PER ESERCIZI

IT

SPECIFICHE:

TIME-TEMPO.....	00:00-99.59
SPD-VELOCITÀ.....	0:0-99.9 ML/H
DST-DISTANZA.....	0:00-99.99ML
ODO-CONTACHILOMETRI	
*(SE PRESENTE).....	0-9999ML
PULSE-IMPULSO	
*(SE PRESENTE).....	40-240BPM
CAL-CALORIE.....	0.0-999.9KCAL

Funzioni principali:

MODE: Con questo tasto è possibile selezionare e bloccare una determinata funzione.

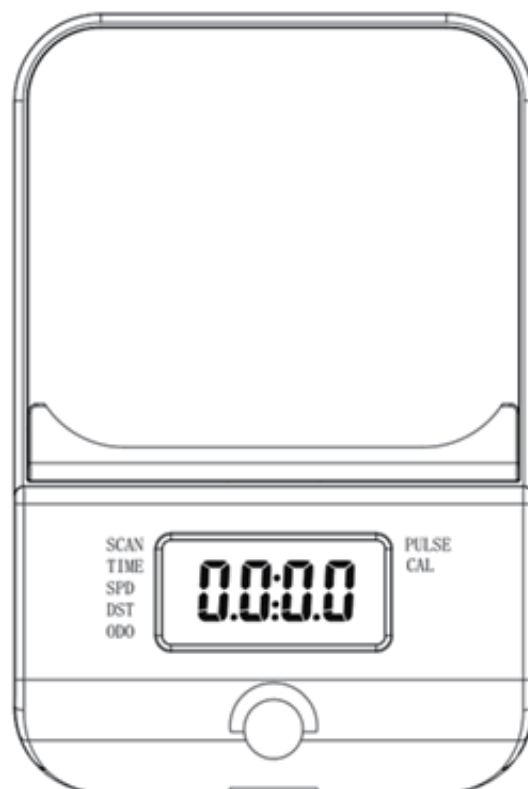

PROCEDURE OPERATIVE:

1.AUTO ON/OFF

- ◆ Il sistema si accende quando viene premuto un tasto qualsiasi o quando riceve un segnale in ingresso dal sensore di velocità
- ◆ Il sistema si spegne automaticamente quando il sensore non ha alcun ingresso di segnale o non viene premuto alcun tasto per circa 4 minuti.

2.RESET

L'unità può essere resettata sia cambiando la batteria che premendo il tasto mode per 3 secondi.

3.MODE

Per scegliere SCAN o LOCK se non si desidera la modalità di scansione, premere il tasto MODE quando il puntatore sulla funzione desiderata inizia a lampeggiare.

4.FUNZIONI

TIME Premere il tasto MODE fino a quando il puntatore non avanza a TIME.verrà mostrato il tempo totale di lavoro.

SPEED Premere il tasto MODE fino a quando il puntatore non avanza a VELOCITÀ. verrà visualizzato il tempo totale di lavoro.

DISTANCE Premere il tasto MODE fino a quando il puntatore non avanza a DISTANZA. verrà visualizzata la distanza o ogni allenamento.

IT

ODOMETER*(SE PRESENTE) Premere il tasto MODE fino a quando il puntatore non avanza a ODOMETRO Verrà visualizzata la distanza totale accumulata.

PULSE*(SE PRESENTE) Premere il tasto MODE fino a quando il puntatore non avanza a PULSE. La frequenza cardiaca attuale dell'utente sarà visualizzata in battiti al minuto. Posizionare i palmi delle mani su entrambi i cuscinetti di contatto (o mettere il morsetto all'orecchio), e attendere 30 secondi per la lettura più accurata.

CALORIES Premere il tasto MODE fino a quando il puntatore non passa a CALORIES. Verranno visualizzate le calorie bruciate

SCAN Visualizzazione automatica delle seguenti funzioni nell'ordine indicato: ORA-VELOCITÀ--DISTANZA-REGOLAZIONE (se presente)-CALORIE (ripetizione).

BATTERIA Questo monitor utilizza una o due (se presente la funzione PULSE) batterie. In caso di visualizzazione impropria sul monitor, si prega di reinstallare le batterie per avere un buon risultato.

5. Manutenzione & Risoluzioni dei Problemi

5.1). Manutenzione

5.1.1). Pulizia

Utilizzare un panno morbido per pulire la polvere sulla cyclette. Non usare abrasivi o strofinacci per pulire le parti in plastica. Pulire il sudore dopo l'uso.

5.1.2). Manutenzione

Si prega di evitare la luce diretta del sole, soprattutto l'orologio elettronico che è molto vulnerabile. Ogni settimana, si prega di controllare tutti i bulloni e le viti per vedere se sono allentati e tenerli fissati. Si prega di tenere la cyclette in un ambiente pulito e asciutto e di stare lontano dalla portata dei bambini.

5.2). Risoluzioni dei Problemi

5.2.1). Per risolvere il problema di scodinzolio della cyclette, si prega di spostare e ruotare i pedali fino a quando non è stabile.

5.2.2). Se lo schermo dell'orologio elettronico non visualizza nulla, si prega di controllare se i cavi nel bracciolo e nel digitale sono collegati correttamente; se la batteria è installata correttamente. Se la batteria è scarica, si prega di sostituire la batteria.

5.2.3). Se non riproduce il battito cardiaco o lo riproduce in modo anomalo, verificare che il cavo del bracciolo sia collegato correttamente. Assicuratevi di tenere i sensori del bracciolo; non afferrate i sensori troppo stretti. (adatto per il modello con funzione PLUSE)

5.2.4). Se c'è un suono anomalo durante l'uso, si prega di controllare se i bulloni sono allentati e assicurarsi che i bulloni siano serrati.

Inhoud

1. Waarschuwing.....	38
2. Onderdelenoverzicht.....	39
3. Installatie-instructie.....	40-42
4. Computer.....	43-44
5. Onderhoud en probleemoplossing.....	44-45

1. Waarschuwing

Lees voordat u de fiets gebruikt de instructies zorgvuldig door om er zeker van te zijn dat u de juiste gebruiksinformatie ontvangt, inclusief de gratis reserveonderdelen die zijn geleverd.

NL

- Deze fiets is voor thuisgebruik en behoort niet tot commercieel gebruik, de maximale belasting is 120 kg.
- Gebruik het in strikte overeenstemming met de instructies.
- Controleer de machine zorgvuldig voor het eerste gebruik en controleer deze elke 1 tot 2 maanden volgens het installatieprincipe. Probeer de machine bij normaal gebruik te houden en gebruik de originele accessoires.
- Als het niet goed werkt, neem dan contact op met de verkoper.
- Houd de machine uit de buurt van bijtende reinigers.
- Gebruik na de juiste installatie en zorgvuldige inspectie.
- Stel de onderdelen voor installatie op hun maximale niveau af.
- Dit product is voor volwassenen. Als kinderen gebruik willen maken, zorg er dan voor dat ze een voogd bij zich hebben.
- Voer geen gevaarlijke actie uit en beweeg niet op dit product.
- Gebruik dit product onder begeleiding van artsen of fitnessspecialisten, het zal een zeer goed effect hebben.
- Maak een planning voordat u het product gebruikt en gebruik het in strikte overeenstemming met de vereisten.
- De weerstand van dit product is instelbaar. Selecteer de juiste weerstand.
- Controleer voor gebruik zorgvuldig alle bouten en schroefonderdelen om uw veiligheid te garanderen.
- Zorg ervoor dat u tijdens het trainen de voeten in de pedaalafdekkingen steekt. Stop niet onmiddellijk tijdens snelle rotatie, maar rem snel om ongevallen te voorkomen.

2. Onderdelenoverzicht

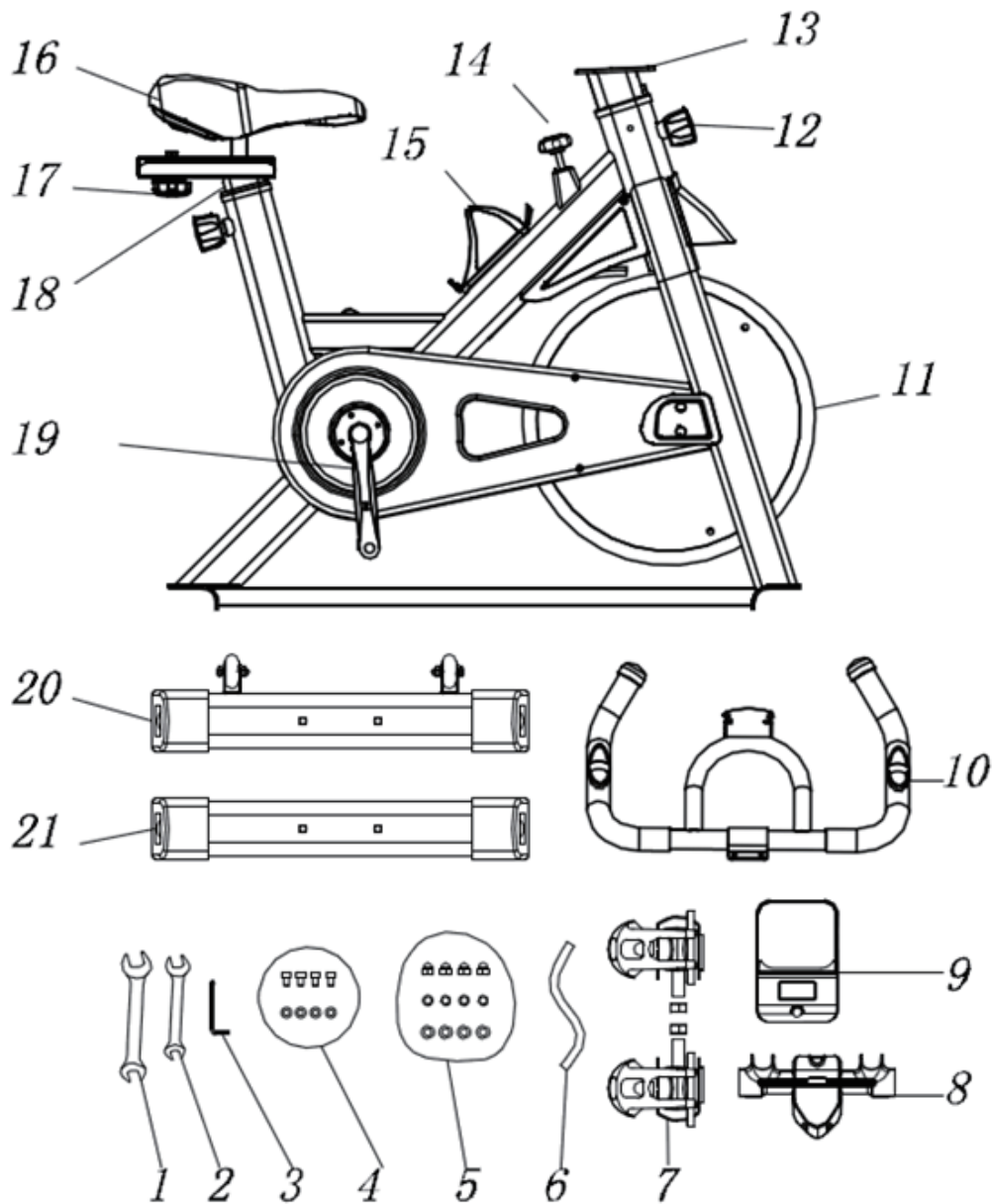

1/2/3/4/5. Gereedschap

6. Sleutel

7.Pedaal

8. Stuurkap

9. Monitor

10. Stuur

11. Vliegwiel

12.Bal hoofd pin

13.Armluning stoel

14. Rem

15. Bekerhouder

16. Zadel

17. Kersenbloesem moer

18. Frame buis

19. Zwengel

20. Voorste voetbuis

21. Achterste voetbuis

3. Installatie-instructie

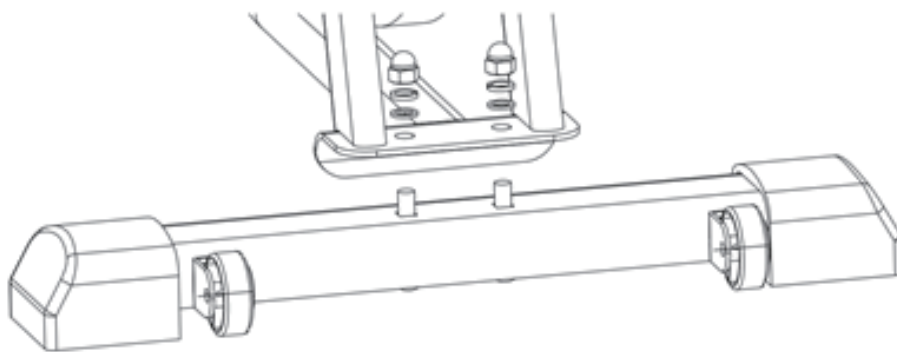

- 1) Verbind de voorste buis met het frame en monteer de vlakke sluitring 8. Dan sluitring 8 op de bouten en plaats de dekselvormige schroeven. Gebruik een steeksleutel om ze vast te zetten. Installatie van de achterbuis is hetzelfde. Opmerking: pas de zwarte voetriem aan om deze in evenwicht te brengen als deze niet stabiel is.

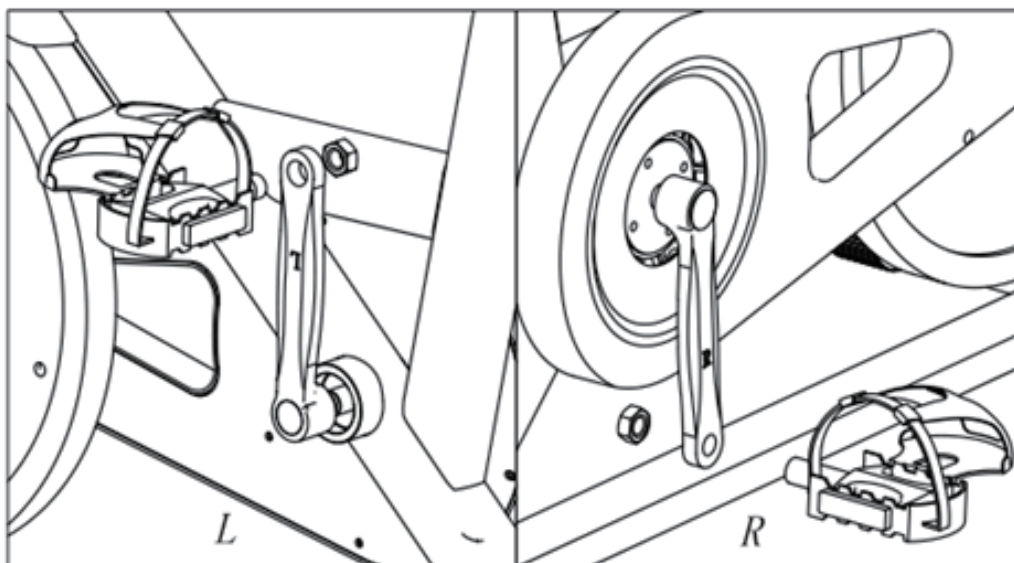

- 2) De voetriemen zijn gemarkeerd met L en R. Doe 2 rode schroefborgingsvloeistof in de R-riem en zet deze vast met het rechter draadgat met behulp van de sleutel. Doe 2 rode schroefborgingsvloeistof in de L-riem en zet deze vast met het linker draadgat. (Opmerking: L en R zijn ook gemarkeerd in de zwenkel. Installeer ze dienovereenkomstig, anders beschadigt u de producten. En maak de voetriem vast, anders valt hij naar beneden na langdurig gebruik.)

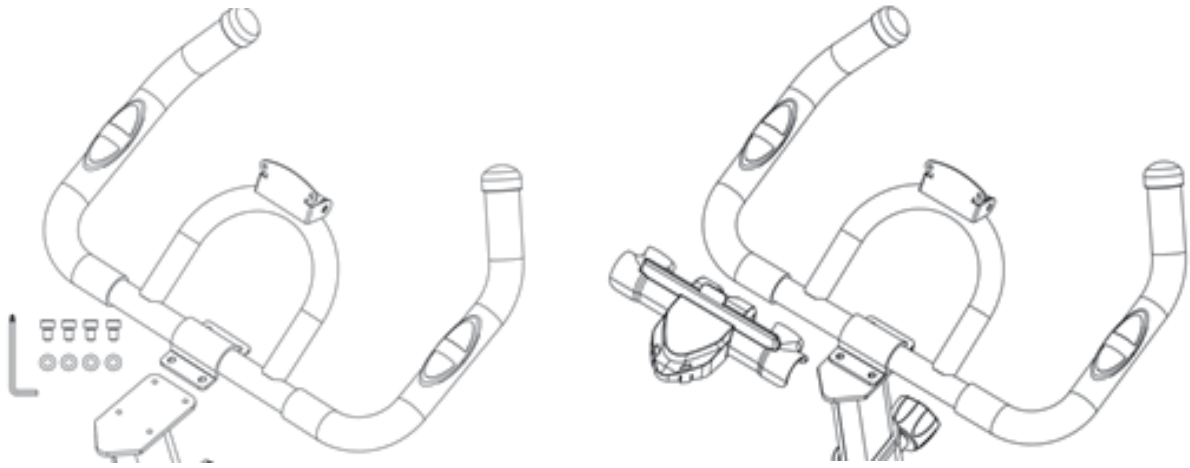

3) Haal de handgreep eruit en plaats vervolgens vier gaten van de handgreep in het geschroefde gat, plaats de ring door de cilinderkopschroef, en ondersteun vervolgens een voor een met schroeven.

Verwijder de bedekking van de armleniging, zoals rechts afgebeeld. Druk lichtjes op de bedekking en de sluiting op de armleniging wordt automatisch vastgemaakt

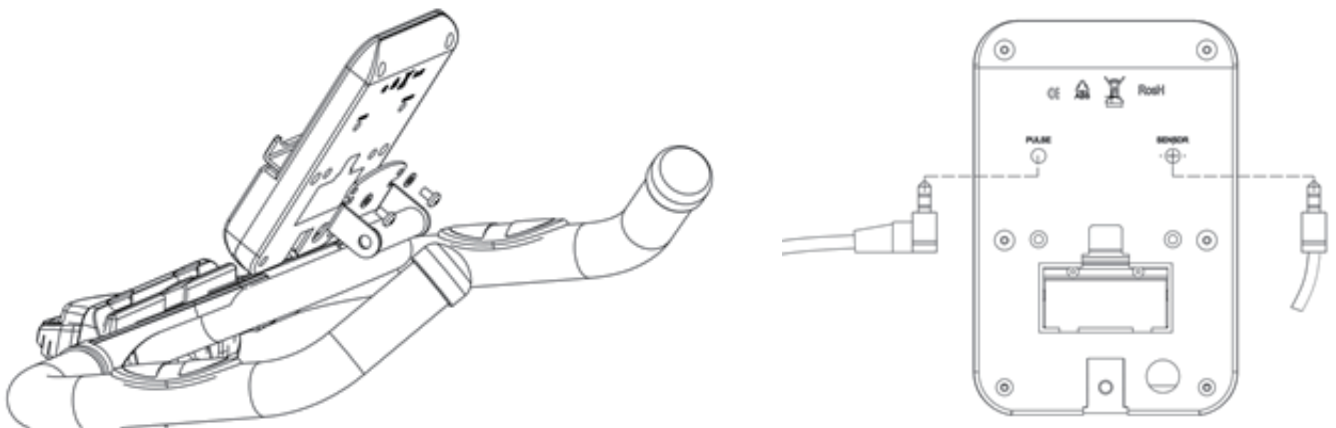

4) Installeer de monitor (verwijder eerst de schroefpakking van de meter)

Lijn het gat van de monitor uit met het gat van het vaste deel van de monitor en neem vervolgens de schroef om het gat uit te lijnen. Gebruik de gereedschappen om de monitor vast te zetten. Steek de draad in de monitor.

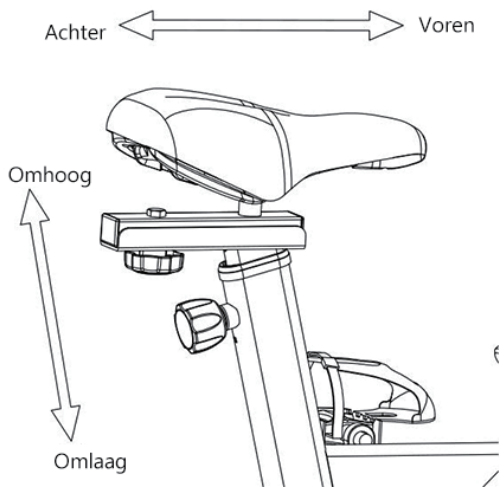

5) 1. Om de hoogte van het zadel aan te passen, draait u de knop naar links en maakt u de knop los zoals B en stelt u het zitvlak op en neer op de juiste hoogte. Draai de knop los om door het gat van de zadeldrager te komen en vergrendel het dan alsjeblieft (hetzelfde als de hoogte van de handgreep aanpassen)

2. Om de voor- en achterkant van het zadel aan te passen, maakt u de bout los als in A. U kunt het zitvlak naar achteren en naar voren verstellen door de kersebloesem bouten los te draaien voor meer comfort. Vergrendel het dan.)

6) Draai de remknop met de klok mee om de weerstand te vergroten en draai de remknop tegen de klok in om de weerstand te verlagen. Druk de remknop in voor een noodstop.

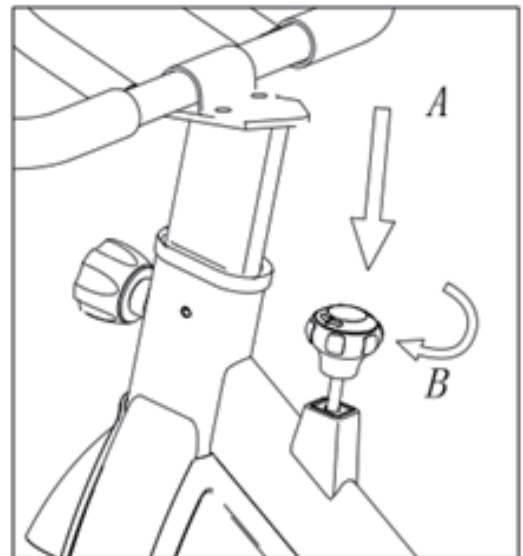

4. COMPUTER

SPECIFICATIES:

TIJD.....	00:00-99.59
SNELHEID.....	0:0-99.9 ML/H
AFSTAND.....	0:00-99.99ML
KILOMETER * (Indien aanwezig)..	0-9999ML
PULS * (Indien aanwezig).....	40-240BPM
CALORIEËN.....	0.0-999.9KCAL

BELANGRIJKSTE FUNCTIES:

MODUS: Met deze toets kunt u een bepaalde functie selecteren en erop vergrendelen.

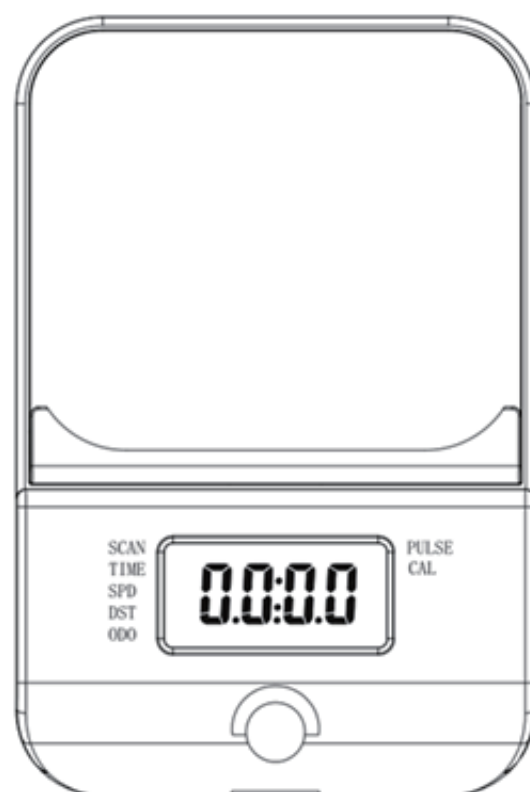

BEDIENINGSPROCEDURES:

1.AUTO AAN / UIT

- ◆ Het systeem wordt ingeschakeld wanneer een toets wordt ingedrukt of wanneer het een inputsignaal van de snelheidssensor ontvangt
- ◆ Het systeem wordt automatisch uitgeschakeld wanneer de sensor geen inputsignaal heeft of er ongeveer 4 minuten niet op een toets wordt gedrukt.

2.RESETTEN

Het apparaat kan worden gereset door de batterij te vervangen of door 3 seconden op de modustoets te drukken.

3.MODUS

Om SCAN of LOCK te kiezen als u de scanmodus niet wilt, drukt u op de MODE-toets wanneer de aanwijzer op de gewenste functie begint te knipperen.

4.FUNCTIES

TIJD Druk op de toets MODE totdat de wijzer naar TIME gaat. De totale werktijd wordt weergegeven.

SNELHEID Druk op de MODE-toets totdat de wijzer naar SPEED gaat. De totale werktijd wordt getoond.

AFSTAND Druk op de MODE-toets totdat de wijzer verder gaat naar DISTANCE. De afstand voor elke training wordt weergegeven.

NL

KILOMETERSTAND Druk op de MODE-toets totdat de wijzer vooruitgaat * (Indien aanwezig) naar ODOMETER. De totale afgelegde afstand wordt weergegeven

PULSE Druk op de MODE-toets tot de wijzer vooruit gaat * (Indien aanwezig) naar PULSE. De huidige hartslag van de gebruiker wordt weergegeven in slagen per minuut. Plaats uw handpalmen op beide contactvlakken (of oorclip aan oor plaatsen) en wacht gedurende 30 seconden voor de meest nauwkeurige meting

CALORIEËN Druk op de toets MODE totdat de aanwijzer naar CALORIES gaat. De verbrande calorieën worden weergegeven

SCAN Automatische weergave van de volgende functies in de getoonde volgorde: TIME-SPEED-DISTANCE- PULSE (Indien aanwezig) -CALORIES (herhalen).

BATTERIJ Deze monitor gebruikt één of twee batterijen (als hij een PULS-functie heeft). Als de monitor niet goed weergeeft, plaats dan de batterijen opnieuw om een goed resultaat te krijgen.

5. Onderhoud en probleemoplossing

5.1). Onderhoud

5.1.1). Reiniging

Gebruik een zachte doek om het stof van de fiets af te vegen. Gebruik geen schuurmiddel of schrobben om plastic onderdelen schoon te maken. Veeg na gebruik het zweet weg.

5.1.2). Onderhoud

Vermijd direct zonlicht, vooral voor de meter die erg kwetsbaar is. Controleer wekelijks alle bouten en schroeven om te zien of ze los zitten en houd ze vast. Bewaar de fiets in een schone en droge omgeving en houd deze uit de buurt van kinderen.

5.2). Probleemoplossing

5.2.1). Om het wiebelen van de fiets op te lossen, moet u de pedalen bewegen en draaien totdat deze stabiel staat.

NL

5.2.2). Als het scherm van de meter niets weergeeft, controleer dan of de kabels in de armleuning correct zijn aangesloten; of de batterij correct is geïnstalleerd. Vervang de batterij als de batterij leeg is.

5.2.3). Als het de hartslag niet of abnormaal weergeeft, controleer dan of de kabel in de armleuning correct is aangesloten. Zorg ervoor dat u de armsteunsensoren vast maakt; pak de sensoren niet te strak vast. (geschikt voor model met pulse-functie)

5.2.4). Als er tijdens gebruik een abnormaal geluid is, controleer dan of de bouten los zitten en zorg ervoor dat de bouten zijn vastgedraaid.

Contenu

1. Avertissement.....	47
2. Schéma des pièces de rechange.....	48
3. Instructions d'installation.....	49-51
4. Ordinateur.....	52-53
5. Maintenance et dépannage.....	53-54

1. Avertissement

Avant d'utiliser le vélo, veuillez lire attentivement les instructions pour vous assurer de recevoir les informations correctes d'utilisation, y compris les pièces de rechange gratuites que nous vous avons fournies.

- Ce vélo est à usage domestique et n'appartient pas à un usage commercial, la charge maximale est de 120 kg.
- Veuillez l'utiliser en stricte conformité avec les instructions.
- Veuillez vérifier soigneusement la machine avant la première utilisation et la vérifier selon le principe d'installation tous les 1 à 2 mois. Veuillez essayer de garder la machine en utilisation normale et utiliser les accessoires d'origine.
- Si cela ne fonctionne pas correctement, veuillez contacter le revendeur et l'agence.
- Veuillez garder la machine hors du nettoyeur corrosif.
- Veuillez utiliser après l'installation correcte et une inspection minutieuse.
- Veuillez ajuster les pièces à leur niveau maximum avant l'installation.
- Ce produit est destiné aux adultes. Si les enfants veulent utiliser, veuillez vous assurer qu'ils ont un tuteur avec eux.
- Veuillez ne pas faire d'action dangereuse et passer à ce produit.
- Veuillez utiliser ce produit sous la direction de médecins ou de spécialistes du fitness, il aura un très bon effet.
- Veuillez faire des plans raisonnables avant d'utiliser le produit et l'utiliser en stricte conformité avec les exigences.
- La résistance de ce produit est réglable. Veuillez sélectionner la résistance appropriée.
- Veuillez vérifier soigneusement tous les boulons et pièces de vis pour assurer votre sécurité avant utilisation.
- Pendant l'exercice, assurez-vous de mettre les pieds dans les couvre-pédales. Ne vous arrêtez pas immédiatement lors d'une rotation rapide, veuillez freiner rapidement pour éviter les accidents.

2. Description des pièces de rechange

FR

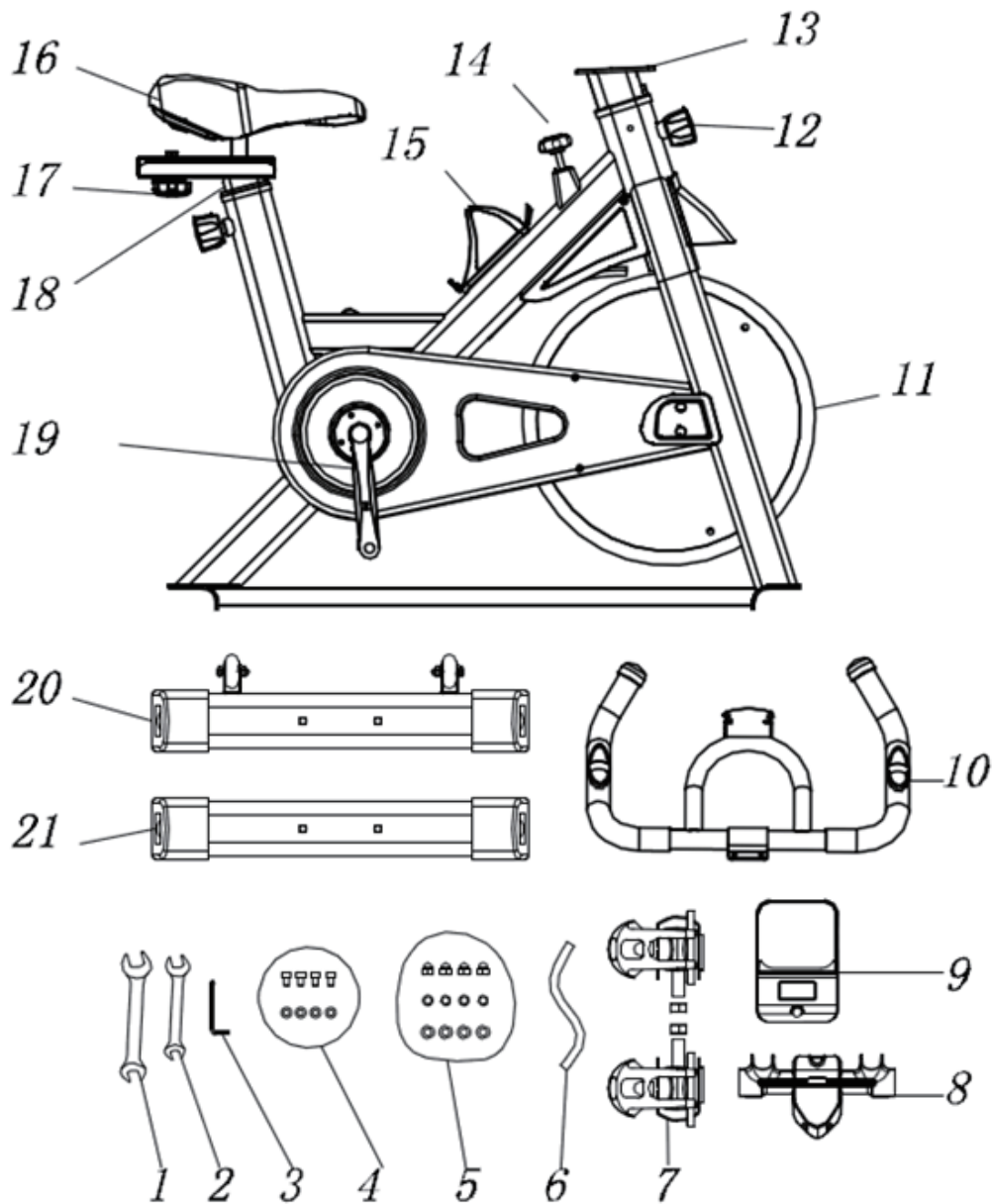

1/2/3/4/5. Outil

6. Faisceau de câbles

7.pédale

8. couvercle de la poignée

9. moniteur

10. guidon

11. volant moteur

12.goupille à rotule

13.siège de l'accoudeoir

14. frein

15. porte-gobelet

16. selle

17. écrou hexagonal

18. tube de selle du cadre

19. manivelle

20. tube de pied avant

21. tube de pied arrière

3. Instructions d'installation

FR

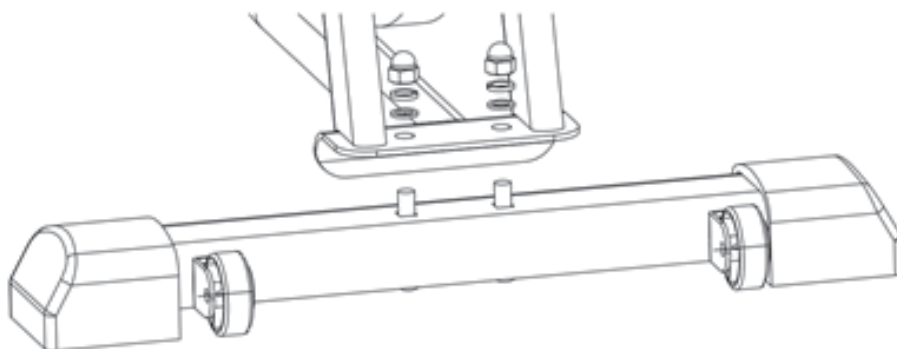

1) Connectez le tube avant au cadre, installez la rondelle plate 8, la rondelle 8 sur les boulons et placez les vis en forme de couvercle. Et utilisez une clé ouverte pour les fixer. L'installation du tube arrière est la même.

Remarque: veuillez ajuster la sangle des pieds noirs pour l'équilibrer si elle n'est pas stable.

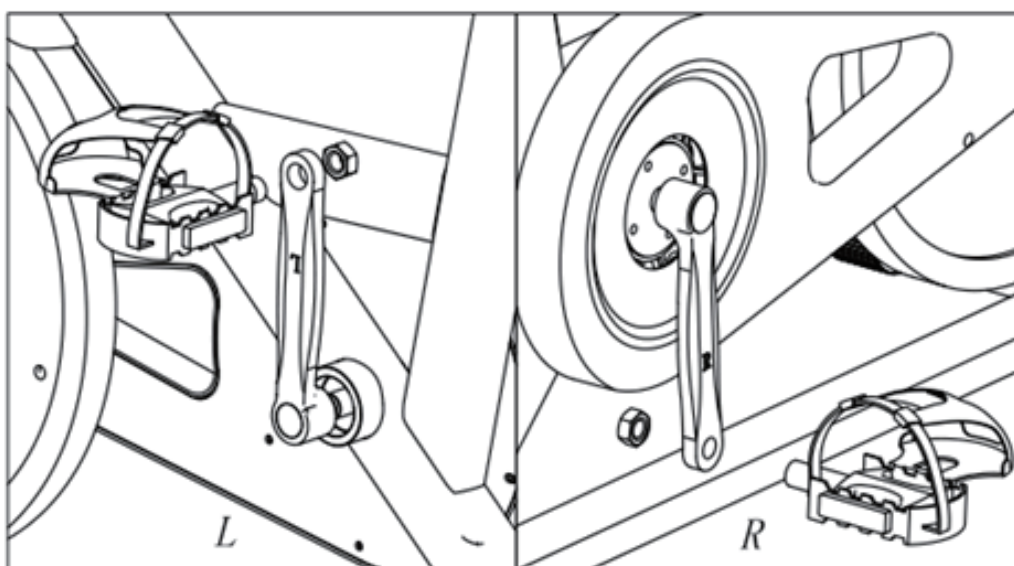

2) Les sangles des pieds sont marquées de L et R. Veuillez déposer 2 vis rouges de liquide de blocage dans la sangle R et la fixer avec le trou fileté droit à l'aide de notre clé. Et déposez 2 vis rouges de liquide de verrouillage dans la sangle en L et fixez-la avec le trou fileté gauche.

(Remarque: L et R sont également marqués sur la manivelle. Veuillez les installer en conséquence, sinon cela endommagera les produits. Et veuillez attacher la sangle des pieds, sinon elle tombera après une longue utilisation.)

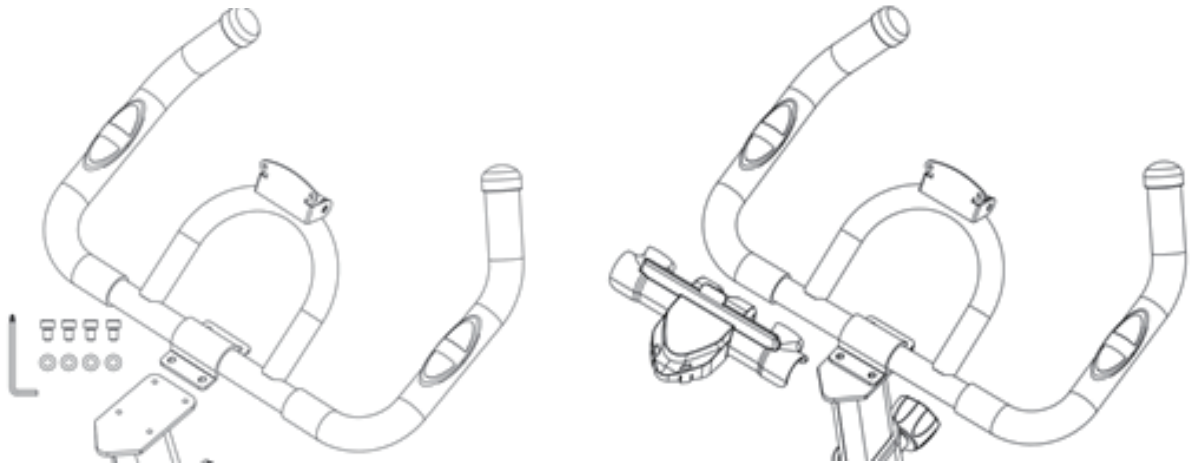

3) Retirez la poignée, puis placez quatre trous de la poignée dans le trou vissé, placez ensuite la rondelle et la vis à tête cylindrique, puis supportez les vis une par une. Retirez le couvercle de l'accoudoir, comme illustré à droite. Appuyez légèrement sur la housse et le fermoir de l'accoudoir se fermera automatiquement

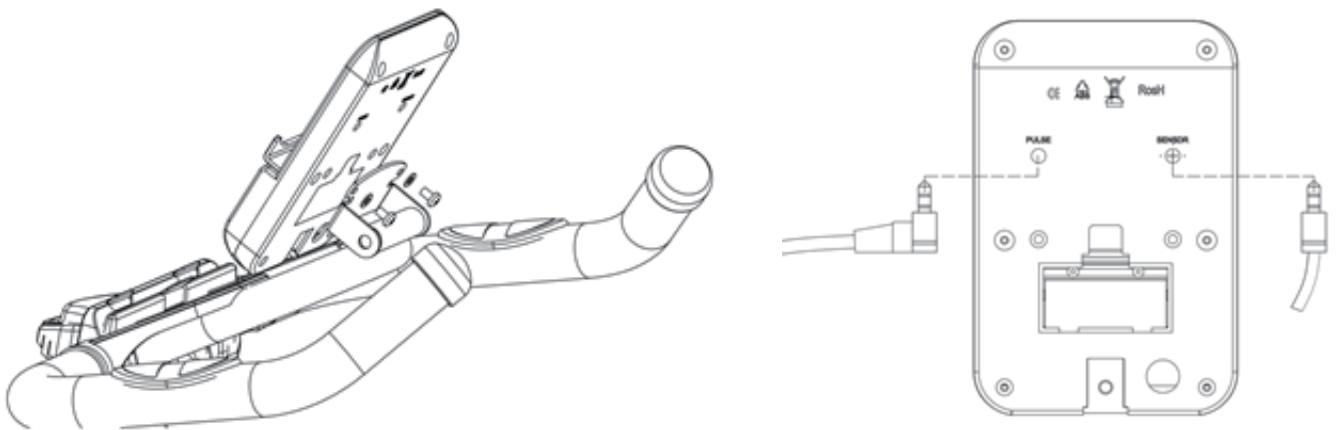

4) Installez le moniteur (retirez d'abord le joint à vis de la montre électronique)
Alignez le trou du moniteur avec le trou de la pièce fixe du moniteur, puis prenez la vis pour aligner le trou. Utilisez des outils, puis réparez le moniteur. Insérez le fil dans le moniteur

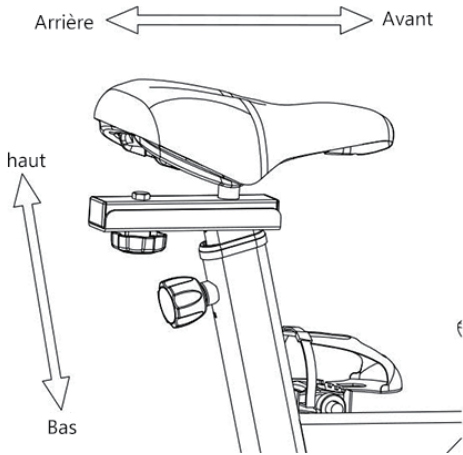

5) 1. Pour régler la hauteur du siège, tournez le bouton vers la gauche, puis desserrez le bouton en B et ajustez le coussin de haut en bas à la hauteur appropriée. Desserrez le bouton pour le faire passer à travers le trou du support de selle, puis verrouillez-le s'il vous plaît (comme pour ajuster la hauteur de la poignée)

2. Pour régler l'avant et l'arrière du siège, veuillez desserrer le boulon en A, vous pouvez ajuster le siège du coussin en arrière et en avant en desserrant les boulons hexagonaux pour une situation confortable. Ensuite, verrouillez-le s'il vous plaît.)

6) Tournez le bouton d'arrêt dans le sens des aiguilles d'une montre pour augmenter la résistance et tournez le bouton d'arrêt dans le sens inverse des aiguilles d'une montre pour diminuer la résistance. Appuyez sur le bouton d'arrêt pour l'arrêt d'urgence.

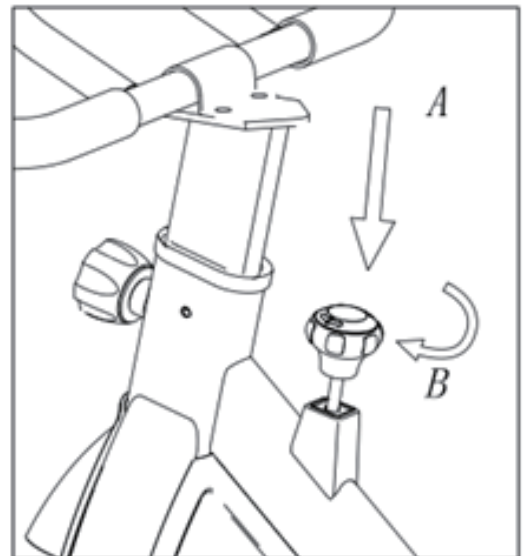

4. ORDINATEUR D'EXERCICE

FR

CARACTÉRISTIQUES :

HEURE.....	00:00-99.59
VITESSE.....	0:0-99.9 ML/H
DISTANCE.....	0:00-99.99ML
ODOMÈTRE * (IFHAVE).....	0-9999ML
PULSE * (IFHAVE).....	40-240BPM
CALORIES.....	0.0-999.9KCAL

FONCTIONS CLÉS :

MODE: Cette touche vous permet de sélectionner et de verrouiller un fonction que vous voulez.

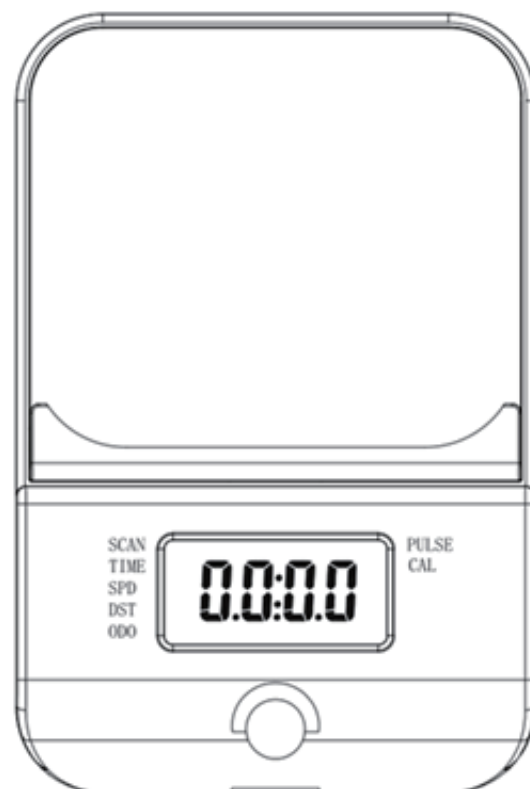

PROCÉDURES DE FONCTIONNEMENT :

1.AUTO ON / OFF

- ◆ Le système s'allume lorsque vous appuyez sur une touche ou il reçoit une entrée de signal du capteur de vitesse
- ◆ Le système s'éteint automatiquement lorsque le capteur n'a pas d'entrée de signal ou aucune touche n'est enfoncée pendant Environ 4 minutes.

2.RÉINITIALISER

Le vélo peut être réinitialisée en changeant la pile ou en appuyant sur la touche de mode pendant 3 secondes.

3.MODE

Pour choisir SCAN ou LOCK si vous ne voulez pas le scan mode, appuyez sur la touche MODE lorsque le pointeur sur fonction souhaitée qui commence à clignoter.

4.FONCTIONS

HEURE Appuyez sur la touche MODE jusqu'à ce que le pointeur avance à **TIME**. Le temps de travail total sera affiché.

VITESSE Appuyez sur la touche MODE jusqu'à ce que le pointeur avance à SPEED. La vitesse de travail total sera affiché.

DISTANCE Appuyez sur la touche MODE jusqu'à ce que le pointeur avance DISTANCE La distance ou chaque entraînement sera affiché.

ODOMÈTRE Appuyez sur la touche MODE jusqu'à ce que le pointeur avance
* (IF HAVE) à ODOM ETER. La distance totale accumulée sera montré.

POULS Appuyez sur la touche MODE jusqu'à ce que le pointeur avance
* (IF HAVE) à PULSE. La fréquence cardiaque actuelle de l'utilisateur sera affiché en battements par minute. Placez la paume de vos mains sur les deux Mettez les électrodes en contact (ou placez le clip d'oreille sur l'oreille) et attendez pendant 30 secondes pour la lecture la plus précise.

CALORIES Appuyez sur la touche MODE jusqu'à ce que le pointeur avance aux CALORIES Les calories brûlées seront affichées.

SCAN Affichage automatique des fonctions suivantes dans l'ordre affiché: TIME-SPEED-DISTANCE-PULSE (if have) -CALORIES (répéter).

BATTERIE Ce moniteur en utilise un ou deux (s'il a une fonction PULEE) batteries. Si un affichage incorrect sur le moniteur, veuillez réinstallez les piles pour obtenir un bon résultat.

5. Maintenance et dépannage

5.1). Entretien

5.1.1). Nettoyage

Utilisez un chiffon doux pour essuyer la poussière sur le vélo. N'utilisez pas d'abrasif ou de frottement pour nettoyer les pièces en plastique. Essuyez la sueur après utilisation.

5.1.2). Entretien

Veillez éviter la lumière directe du soleil, en particulier la montre électronique qui est très vulnérable. Chaque semaine, veuillez vérifier tous les boulons et vis pour voir s'ils sont desserrés et les garder attachés. Veuillez garder le vélo dans un environnement propre et sec et éloigné des enfants.

5.2). Dépannage

5.2.1). Pour résoudre le problème d'oscillation du vélo, veuillez déplacer et faire pivoter les pédales jusqu'à ce qu'il soit stable.

FR

5.2.2). Si l'écran de la montre électronique n'affiche rien, veuillez vérifier si les câbles dans l'accoudoir et le numérique sont correctement connectés; si la batterie est installée correctement. S'il n'y a plus de batterie, veuillez remplacer la batterie.

5.2.3). S'il ne rejoue pas la fréquence cardiaque ou ne la rejoue pas de manière anormale, veuillez vérifier si le câble de l'accoudoir est correctement connecté. Veuillez vous assurer de tenir les capteurs de l'accoudoir; veuillez ne pas trop serrer les capteurs. (convient au modèle avec fonction pluse)

5.2.4). S'il y a un son anormal pendant l'utilisation, veuillez vérifier si les boulons sont desserrés et assurez-vous que les boulons sont serrés.